



## BELL-250 RX

BETRIEBSANLEITUNG	2
INSTRUCTION MANUAL	12
MODE D'EMPLOI	22
GEBRUIKSAANWIJZING	32



Abb.1

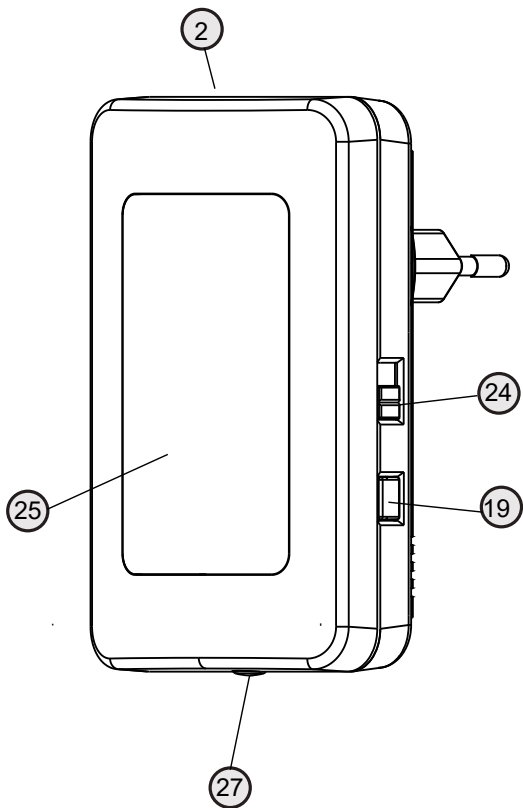

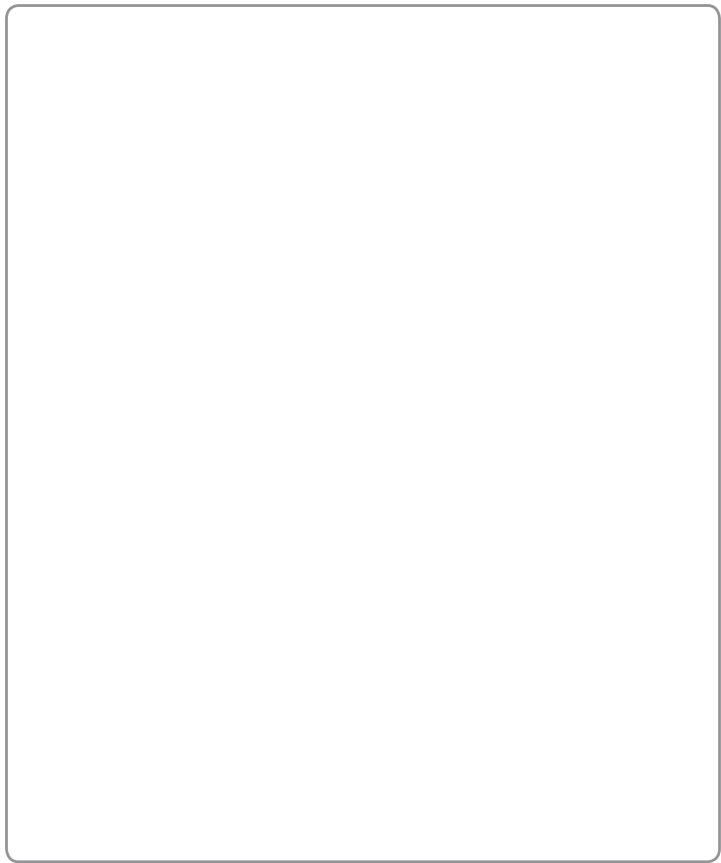

DE

## Funk-Türglocken-Empfänger

### Modell Bell-250 RX

Vielen Dank für den Kauf dieses Funk-Türglocken-Empfängers. Bitte lesen Sie die Bedienungsanleitung sorgfältig durch und bewahren Sie diese für eine spätere Verwendung auf. Informationen über Ihren Sender entnehmen Sie bitte der Anleitung für das entsprechende Gerät.

Dieser Funkgong-Empfänger mit Nachtlichtfunktion signalisiert ein Klingeln akustisch und optisch. Wird geklingelt, spielt der Empfänger die eingestellte Melodie ab und das Leuchtfeld blinkt. Die optische Signalisierung funktioniert unabhängig von der Nachtlichtfunktion und kann nicht deaktiviert werden. Die Reichweite beträgt bis zu 100 Meter unter optimalen Bedingungen. Die Reichweite wird durch verschiedene Faktoren beeinflusst, z.B. Metall- oder UPVC-Türrahmen, Wände oder andere Geräte, die auf derselben Frequenz arbeiten.

### LEGENDE

- 2 = Bell-250 RX (Empfänger)
- 19 = CODE Taster
- 24 = Nachtlicht Ein/Aus
- 25 = Leuchtfeld
- 27 = Helligkeitssensor

### STROMVERSORGUNG

Stecken Sie einfach den Empfänger in eine gut zugängliche Netzsteckdose (230V~/50Hz).

**HINWEIS:** Nach jedem Batteriewechsel im Sender müssen alle Empfänger neu angelernt werden. Außerdem muss der Empfänger neu angelernt werden, wenn er aus der Steckdose gezogen wurde oder ein Stromausfall war.

## INSTALLATION

Dieser Empfänger wird direkt in einer 230V Netzsteckdose betrieben, es ist keine weitere Installation nötig.

## ERSTE INBETRIEBNAHME

Diese Funk-Klingel ist mit einer automatischen, selbst lernenden digitalen Codierung ausgestattet. Lesen Sie diese Anleitung vor der Inbetriebnahme sorgfältig durch, um Fehler bei der Inbetriebnahme zu vermeiden.

### Codierung zwischen Sender und Empfänger einstellen

#### Sender

Nach Inbetriebnahme des Senders stellt sich dieser auf eine der 256 möglichen Codierungen ein. Dies geschieht automatisch.

Hinweis: Es können maximal 4 Sender an einen Empfänger angelernt werden.

#### Empfänger

1. Nach Einsetzen des Empfängers in eine Netzsteckdose hören Sie einen doppelten Beep-Ton.
2. Drücken Sie den Klingeltaster an der Außeneinheit, auf den der Empfänger reagieren soll.
3. Der Empfänger spielt die eingestellte Klingelmelodie ab (siehe auch „Einstellen der Klingelmelodie“).

**Weitere Sender** (bis zu 4 Stück sind insgesamt möglich) können wie folgt angelernt werden:

4. Code-Taste (19) am Empfänger drücken, bis ein einfacher Beep-Ton abgegeben wurde.
5. Innerhalb von 6 Sekunden muss jetzt der entsprechende Klingeltaster gedrückt werden, geschieht dies nicht, verlässt der Empfänger den Lernmodus automatisch gefolgt von einem doppelten Beep-Ton.
6. Für weitere Sender wiederholen Sie die Schritte 4 und 5.

**Hinweis:** Wenn der Empfänger vier Sender angelernt hat, ist der Speicher voll. Dies wird durch einen 4-fachen Beep-Ton angezeigt.

**HINWEIS:** Falls der Empfänger nicht wie erwartet reagiert, führen Sie einmal die folgenden Schritte durch, um einen Werksreset durchzuführen:

### Reset auf die Werkseinstellung

1. Entnehmen Sie den Empfänger aus der Netzsteckdose.
2. Warten Sie ca. 30 Sekunden.
3. Stecken Sie den Empfänger wieder in die Netzsteckdose, ein doppelter Piep-Ton zeigt den Reset an und der/die Sender kann/können wieder angelernt werden.

## BETRIEB DER FUNK-KLINGEL

### Einstellen der Klingelmelodie

Die Klingelmelodie kann für jeden Sender individuell eingestellt werden. Dazu befindet sich in den Sendern eine Taste „S“. Außerdem ist es möglich, verschiedene Klingelmelodien für die Vorder- und die Hintertür einzustellen.

Drücken Sie hierfür die Taste „S“ am Sender, um die nächste Klingelmelodie abzuspielen. Es stehen 8 verschiedene Töne zur Auswahl. Wo sich die Taste „S“ befindet, entnehmen Sie bitte der Bedienungsanleitung des entsprechenden Senders.

## NACHTLICHTFUNKTION

### Ein/Aus Schalten der Nachtlichtfunktion

Mit dem seitlichen Schalter (24) kann die Nachtlichtfunktion ein- oder ausgeschaltet werden.

Bei eingeschalteter Nachtlichtfunktion schaltet sich das Nachtlicht automatisch bei Dunkelheit ein und bei Helligkeit aus. Der Helligkeitssensor (27) darf nicht verdeckt sein, andernfalls leuchtet das Leuchtfeld durchgehend.

## TECHNISCHE DATEN

Stromversorgung: 230V AC 50Hz / ca. 2W

Reichweite: bis zu 100 Meter unter optimalen Bedingungen (Freifeld)

Betriebstemperatur: 0°C - + 40°C

Klingelmelodien: 8 Klingelmelodien

Codierungen: 256 digitale Codes

Bis zu 4 Sender pro Empfänger

## 2 JAHRE BESCHRÄNKTE GARANTIE

Es wird für die Dauer von 2 Jahren ab Kaufdatum gewährleistet, dass dieses Produkt frei von Defekten in den Materialien und in der Ausführung ist. Dies trifft nur zu, wenn das Gerät in üblicher Weise benutzt wird und regelmäßig instandgehalten wird. Die Verpflichtungen dieser Garantie werden auf die Reparatur oder den Wiedereinbau irgendeines Teils des Gerätes begrenzt und gelten nur unter der Bedingung, dass keine unbefugten Veränderungen oder versuchte Reparaturen vorgenommen wurden. Ihre gesetzlichen Rechte als Kunde werden in keiner Weise durch diese Garantie beeinträchtigt.

Bitte beachten Sie!

Es besteht kein Anspruch auf Garantie in u. a. folgenden Fällen:

- Bedienungsfehler
- falsche Codierung/Kanalwahl
- Störungen durch andere Funkanlagen (z.B. Handybetrieb)
- Fremdeingriffe/-wirkungen
- Mechanische Beschädigungen
- Feuchtigkeitsschäden
- Kein Garantie-Nachweis (Kaufbeleg)

### Haftungsbeschränkung

Der Hersteller ist nicht für den Verlust oder die Beschädigung irgendwelcher Art einschließlich der beiläufigen oder Folgeschäden haftbar, die direkt oder indirekt aus der Störung dieses Produktes resultieren.

## SICHERHEITSHINWEISE

Bei Schäden, die durch Nichtbeachten dieser Bedienungsanleitung verursacht werden, erlischt der Garantiesanspruch. Für Folgeschäden übernehmen wir keine Haftung! Bei Sach- oder Personenschäden, die durch unsachgemäße Handhabung oder Nichtbeachten der Sicherheitshinweise verursacht werden, übernehmen wir keine Haftung. In solchen Fällen erlischt jeder Garantiesanspruch!

Verwenden Sie dieses Produkt nicht in Krankenhäusern oder sonstigen medizinischen Einrichtungen. Obwohl dieses System nur relativ schwache Funksignale



aussendet, könnten diese dort zu Funktionsstörungen von lebenserhaltenden Systemen führen. Gleiches gilt möglicherweise in anderen Bereichen.

Aus Sicherheits- und Zulassungsgründen (CE) ist das eigenmächtige Umbauen und/oder Verändern des Produkts nicht gestattet.

### **Keine eigenen Reparaturversuche durchführen!**

Der Aufbau des Empfängers entspricht der Schutzklasse 1. Als Spannungsquelle darf nur eine ordnungsgemäße Netzsteckdose (230V~/50Hz) des öffentlichen Versorgungsnetzes verwendet werden.

Geräte, die an Netzspannung betrieben werden, gehören nicht in Kinderhände. Lassen Sie deshalb in Anwesenheit von Kindern besondere Vorsicht walten.

Zerlegen Sie das Produkt nicht! Es besteht die Gefahr eines lebensgefährlichen elektrischen Schlages!

Lassen Sie das Verpackungsmaterial nicht achtlos liegen, Plastikfolien/-tüten, Styroporteile, etc., könnten für Kinder zu einem gefährlichen Spielzeug werden.

Das Gerät ist nur für trockene Innenräume geeignet (keine Badezimmer o.ä. Feuchträume). Vermeiden Sie das Feucht- oder Nasswerden des Geräts.

Wenden Sie sich an eine Fachkraft, wenn Sie Zweifel über die Arbeitsweise, die Sicherheit oder den Anschluss des Geräts haben.

Gehen Sie vorsichtig mit dem Produkt um - durch Stöße, Schläge oder dem Fall aus bereits geringer Höhe wird es beschädigt.

## LIEFERBARE FUNKTIONSERWEITERUNGEN FÜR DAS BELL-SYSTEM

### **Funk-Bewegungsmelder Bell-211TX**

Dieser Funk-Bewegungsmelder erkennt, dass sich z.B. Besucher in der Eingangszone befinden und sendet per Funk ein Signal an eine beliebige BELL-200-Türglocke.

### **Funk-Erweiterung für Klingeltaster Bell-212 TX**

Mit diesem kleinen Funksender wird ein bestehender, drahtgebundener Klingeltaster zu einem drahtlosen Funk-Klingeltaster. Ideal zur Erweiterung einer vorhandenen Klingelanlage mit Funk Türglocken.

### **Funk-Tür/Fenster-Öffnungsmelder Bell-213 TX**

Dieser Sender erkennt das Öffnen von Tür oder Fenster und sendet per Funk ein Signal an eine beliebige BELL-200-Türglocke.

### **Funk-Signalverstärker (Repeater) Bell-214 RT**

Sollte aufgrund baulicher Gegebenheiten die Funkreichweite nicht ausreichen, so kann sie mit diesem Gerät um ca. 50 Meter erweitert werden.

### **Geräusch-Aktiver Sender Bell-215 TX**

Aktiv-Sender neben vorhandener Türglocke platzieren. Sobald diese läutet, wird der per Funk verbundene Empfänger aktiviert.

- Ideal zur drahtlosen Erweiterung von vorhandenen Türglocken

### **Funk-Schaltkontakt Bell-216 RX**

Universal-Funk-Empfänger ermöglicht das Anschließen von z.B. verkabelten Beleuchtungen oder Türglocken – bei direktem Anschluss im Sicherungskasten

Diese Bedienungsanleitung ist eine Publikation der

**m-e GmbH modern-electronics,  
An den Kolonaten 37, 26160 Bad Zwischenahn**

Diese Bedienungsanleitung entspricht dem technischen Stand bei Drucklegung.  
Änderung in Technik und Ausstattung vorbehalten.

Fig. 1

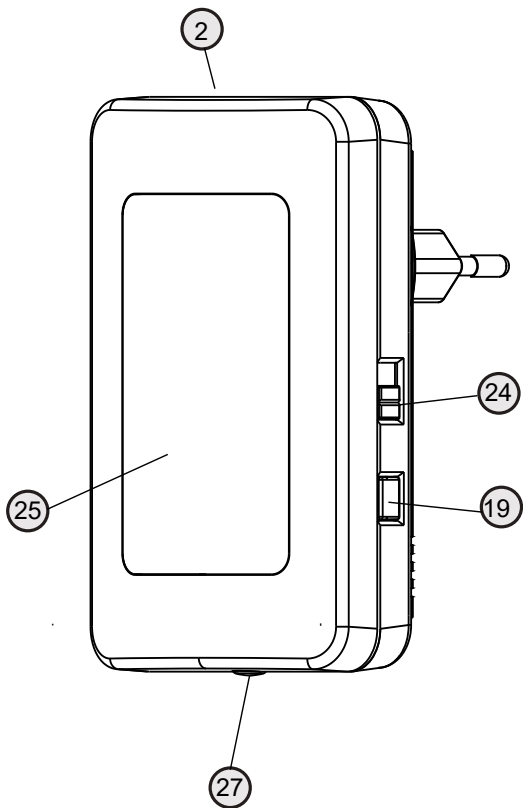

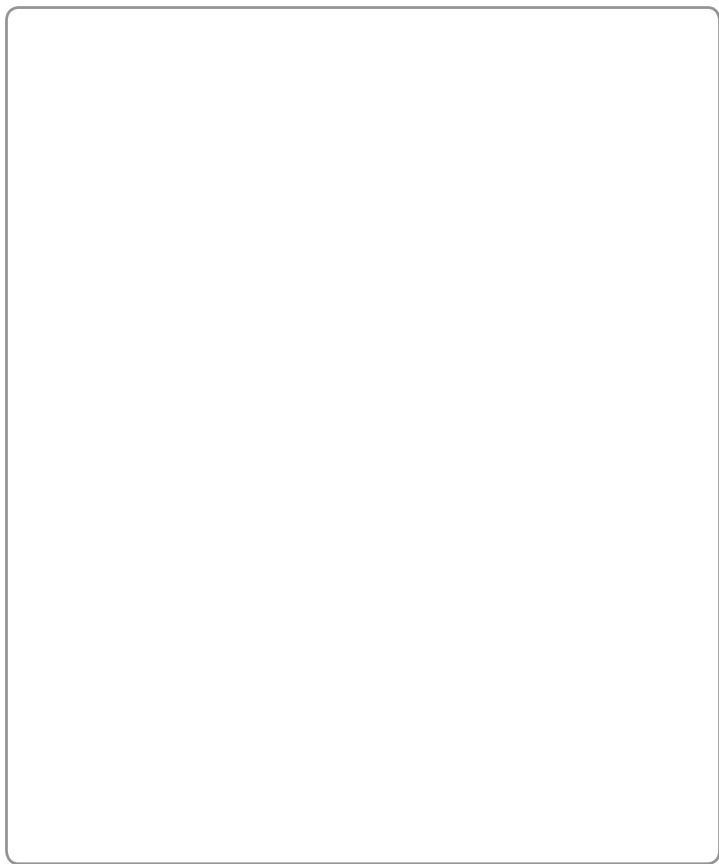

GB

## Wireless Doorbell Receiver

### Model Bell-250 RX

Thank you for purchasing this wireless doorbell receiver. Please read this instruction manual carefully and keep it for later use. For information about your transmitter, please refer to the instructions for the particular device.

This wireless chime receiver with night light function signals ringing bells acoustically and optically. When ringing, the receiver plays the set melody and the light field flashes. The optical signalling works independently of the night light function and cannot be deactivated. The range is up to 100 meters under optimal conditions. However, the transmission range of the wireless signal will be reduced if the signal is transmitted through a number of walls or ceilings. Metal and UPVC doorframes will also reduce the operating range.

### KEY

- 2 = Bell-250 RX (receiver)
- 19 = Code switch
- 24 = Nightlight on/off
- 25 = Light field
- 27 = Light intensity sensor

### POWER SUPPLY

The receiver is operated directly with 230V mains voltage. Simply plug the receiver into an easily accessible power outlet.

**NOTE:** After the battery is replaced in the transmitter, all receivers must be coded again. In addition, the receiver must be re-coded when it has been disconnected from the wall socket or after a power failure.

## INSTALLATION

This receiver is operated directly in a 230V mains socket, no further installation is necessary.

## FIRST TIME OPERATION

This wireless bell is equipped with an automatic, self-learning digital encoding. Please read these instructions carefully before first use to avoid any errors during start-up.

### Coding set-up between transmitter and receiver

#### Transmitter

After start-up of the transmitter the device responds to one of the 256 possible encodings. This happens automatically.

Note: A maximum of 4 transmitters can be programmed to one receiver.

#### Receiver

1. When the receiver is plugged into a wall outlet, you will hear a double beep tone.
2. Press the doorbell button on the outdoor unit, which the receiver should respond to.
3. The receiver plays the set chime melody (see point 'Melody selection').

**Additional transmitters** (up to 4 units in total) can be programmed as follows

4. Press the code button (19) on the receiver until a single beep is heard.
5. The corresponding doorbell button must be pressed now within 6 seconds. If this does not happen, the receiver exits the learning mode automatically, followed by a double beep tone.
6. Repeat steps 4 and 5 to add more transmitters.

**Note:** The memory is full when the receiver has programmed four transmitters. This is indicated by 4 beeps.

**Note:** If the receiver does not respond as expected, perform the following steps for a factory reset:

### Reset to factory defaults

1. Remove the receiver from the mains socket.
2. Wait for about 30 seconds.
3. Insert the receiver back into the mains socket, a double beep tone indicates the reset and the transmitter(s) can be reconnected.

## DOOR CHIME OPERATION

### Melody selection

The chime melody can be individually set for each transmitter. It is also possible to set different chime melodies for the front and the back door. Press the "S" button to play the next chime melody. There are 8 different tones to choose from. Please refer to the instruction manual of the transmitter to find out where the "S" button is located.

## NIGHT LIGHT FUNCTION

### Switching the night light function on/off

The night light function can be switched on or off with the side switch (24).

When the night light function is switched on, the night light switches itself on automatically in darkness and off at brightness. The brightness sensor (27) must not be concealed, otherwise the light field illuminates continuously, no matter how bright or dark it is.



## SPECIFICATION

Power: 230V AC / 50 Hz / approx. 2 W

Operating distance : up to 100 metres – in open field & at suitable condition

Operating temperature: -20° C – +40° C

Selectable tones: Total 8 tones available

Selectable digital codes: Total 256 possible digital codes

Up to 4 transmitters per receiver

## 2 YEAR LIMITED GUARANTEE

For two years after the date of purchase, the defect-free condition of the product model and its materials is guaranteed. This guarantee is only valid when the device is used as intended and is subject to regular maintenance checks. The scope of this guarantee is limited to the repair or reinstallation of any part of the device, and is only valid if no unauthorised modifications or attempted repairs have been undertaken. Customer statutory rights are not affected by this guarantee.

### **Please note!**

No claim can be made under guarantee in the following circumstances:

- Operational malfunction
- Erroneous coding/channel selection
- Fault through other radio installation (i.e. mobile operation)
- Unauthorised modifications / actions
- Mechanical damage
- Moisture damage
- No proof of guarantee (purchase receipt)

Claims under warranty will be invalidated in the event of damage caused by non-compliance with the operating instructions. We do not accept any responsibility for consequential damage! No liability will be accepted for material damage or personal injury caused by inappropriate operation or failure to observe the safety instructions. In such cases, the guarantee will be rendered void.

### **Liability limitation**

The manufacturer is not liable for loss or damage of any kind including incidental or consequential damage which is the direct or indirect result of a fault to this product.

## SAFETY NOTES

The warranty will be null and void in case of damages arising from violations of these operating instructions. We are not liable for consequential damages! We accept no liability for material damages or injuries arising from inappropriate

use or violation of the safety instructions. In such cases all warranty claims are null and void!

Do not use this product in hospitals or other medical facilities. Although this device transmits only relatively weak radio signals, the signals may in such locations result in malfunctioning of systems critical to life. The same may apply to other areas.

For reasons of safety and licensing (CE), unauthorised conversion and /or modification of the product is prohibited.

### **Never carry out repairs yourself!**

The design of the product complies with protection class 1. Only a standard mains socket (230V~/50Hz) of the public mains supply may be used to power the device.

Devices powered by mains voltage must be kept away from children. Please therefore be particularly careful in the presence of children.

Do not take the product apart! There is a danger of lethal electric shock!

Do not leave packaging material lying about since plastic foils and pockets and polystyrene parts etc. could be lethal toys for children.

The device is suitable only for dry interior rooms (not bathrooms and other moist places). Do not allow the device to get moist or wet. There is a danger of lethal electric shock!

Please consult a specialist should you have doubts regarding the method of operation, the safety, or the connections of the device.

Handle the product with care - it is sensitive to bumps, knocks or falls even from low heights

## FUNCTION ENHANCEMENT

### **Wireless motion detector Bell-211 TX**

This wireless motion detector detects visitors in the entrance area and transmits a wireless signal to any BELL-200 doorbell.

### **Wireless expansion for doorbell Bell-212 TX**

This tiny wireless transmitter allows an existing, wired doorbell to be converted into a wireless doorbell. Ideal for expanding an existing doorbell system with wireless doorbells.

### **Wireless door/window opening sensor Bell-213 TX**

This transmitter detects the opening of a door or window, and transmits a wireless signal to any BELL-200 doorbell.

### **Wireless signal repeater Bell-214 RT**

In the event of insufficient range due to building conditions, this can be expanded by approx. 50 m by using this device.

### **Sound-activated transmitter Bell-215 TX**

Place the sound-activated transmitter next to the existing doorbell. As soon as it rings, the radio-connected receiver is activated. Ideal for wireless expansion of existing doorbells.

### **Wireless switching contact Bell-216 RX**

Universal radio receiver enables the connection of e. g. wired lighting or doorbells - with direct installation in the fuse box.

These operating instruction are published by

**m-e GmbH modern-electronics,  
An den Kolonaten 37, 26160 Bad Zwischenahn/Germany**

The operating instructions reflect the current technical specifications at time of print. We reserve the right to change the technical or physical specifications.

Fig. 1

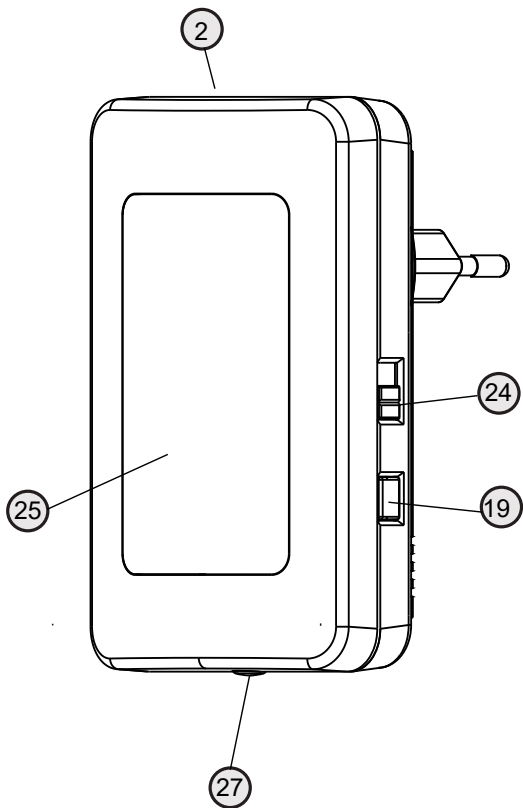

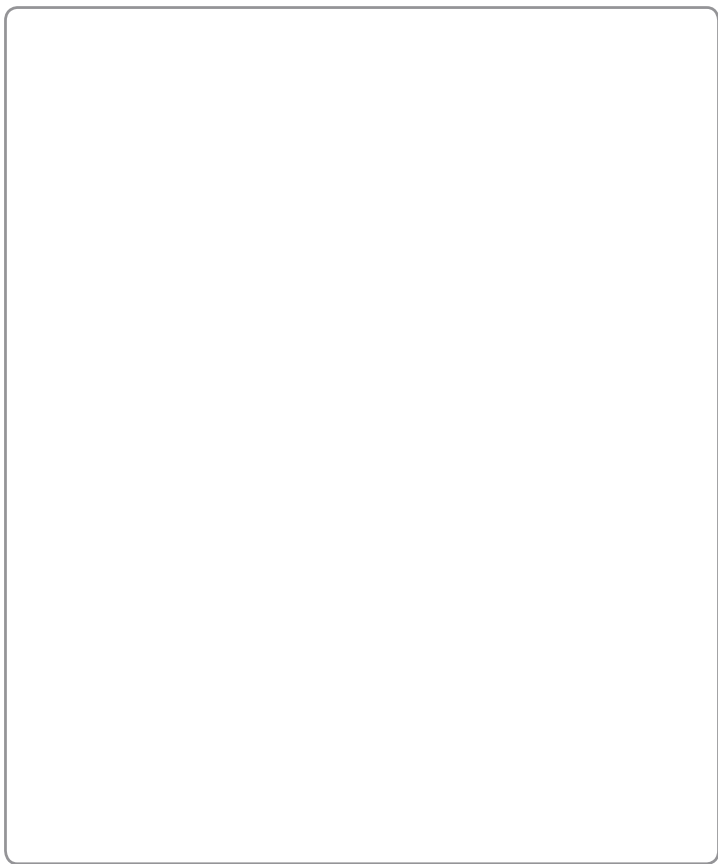

FR

## Récepteur de sonnette de porte radio

### Modèle Bell-250 RX

Nous vous remercions pour votre achat de ce récepteur de sonnette de porte radio. Merci de lire attentivement le mode d'emploi et conservez-le en vue d'une utilisation ultérieure. Pour plus d'informations sur votre transmetteur, reportez-vous aux instructions relatives à l'appareil concerné.

Ce récepteur de carillon radio avec fonction d'éclairage nocturne émet des signaux sonores et optiques. Lors de la sonnerie, le récepteur joue la mélodie réglée et le champ lumineux clignote. La signalisation optique fonctionne indépendamment de la fonction de veilleuse et ne peut pas être désactivée. La portée peut atteindre 100 mètres dans des conditions optimales. Différents facteurs ont une influence sur la portée, par exemple, un encadrement de porte en métal ou en UPVC, des murs ou d'autres appareils fonctionnant sur la même fréquence.

### LÉGENDE

- 2 = Bell-250 RX (récepteur)
- 19 = Bouton code
- 24 = Veilleuse allumée / éteinte
- 25 = Champ lumineux
- 27 = Capteur de luminosité

### ALIMENTATION

Le récepteur fonctionne directement avec une tension secteur de 230V. Branchez simplement le récepteur dans une prise de courant facilement accessible.

**REMARQUE :** après chaque changement de pile de l'émetteur, l'ensemble des récepteurs doivent à nouveau être associés. De plus, le récepteur doit être recodé lorsqu'il a été débranché de la prise murale ou après une panne de courant.



## INSTALLATION

Ce récepteur fonctionne directement dans une prise de courant 230V, aucune installation supplémentaire n'est nécessaire.

## PREMIÈRE MISE EN SERVICE

Ce système de carillon HF est doté d'un codage numérique automatique autonome. Veuillez soigneusement lire la présente notice avant la mise en service afin d'éviter toute erreur pendant l'opération.

### Configuration du codage entre l'émetteur et le récepteur

#### Émetteur

Après le mise en service, l'émetteur se règle automatiquement sur l'un des 256 codes possibles. Cela se fait automatiquement.

**Remarque :** il est possible d'associer jusqu'à 4 émetteurs à une récepteur.

#### Récepteur

1. Lorsque le récepteur est branché dans une prise murale, vous entendez un double signal sonore.
2. Appuyez sur le bouton de sonnette de l'unité extérieure qui doit être associé à l'unité intérieure.
3. L'unité intérieure émet la mélodie de sonnerie réglée (voir 'Réglage de la mélodie de sonnerie').

Pour associer d'**autres émetteurs** (il est possible d'en associer 4 au maximum), veuillez procéder de la manière suivante :

4. Appuyez sur le bouton Code (19) du récepteur jusqu'à l'émission d'un signal sonore simple.
5. Le bouton de sonnette correspondant doit être activé dans un délai de 6 secondes. Si cela n'est pas fait, le récepteur quitte automatiquement le mode d'association. Un double signal sonore est alors émis.
6. Pour associer d'autres émetteurs, répétez les étapes 4 et 5.

**Remarque :** lorsque 4 émetteurs ont été associés à un récepteur, la mémoire est pleine. Cela est confirmé par l'émission d'un quadruple signal sonore.

**Remarque :** Si le récepteur ne réagit pas normalement, procédez une fois comme suit pour effectuer une réinitialisation :

### Réinitialisation des réglages d'usine

1. Retirez le récepteur de la prise secteur.
2. Attendez environ 30 secondes.
3. Remplacez le récepteur dans la prise de courant, un double signal sonore indique la réinitialisation et le ou les émetteurs peuvent être reconnectés.

## UTILISATION DU CARILLON HF

### Réglage de la mélodie de sonnerie

Il est possible de sélectionner une mélodie individuellement pour chaque émetteur. Il est par ailleurs possible de régler une mélodie différente pour la porte d'entrée et les portes secondaires.

Appuyez sur la touche "S" (émetteur) pour écouter la mélodie suivante. Vous pouvez choisir parmi 8 mélodies. S'il vous plaît se référer au manuel d'instructions de l'émetteur pour savoir où le bouton "S" est situé.

## FONCTIONNEMENT DE LA VEILLEUSE

### Activation/désactivation de la fonction veilleuse

La fonction veilleuse peut être activée ou désactivée à l'aide de l'interrupteur latéral (24).

Lorsque la fonction d'éclairage nocturne est activée, la veilleuse s'allume automatiquement dans l'obscurité et s'éteint à la luminosité. Le capteur de luminosité (27) ne doit pas être caché, sinon le champ lumineux s'allume en permanence, quelle que soit la luminosité ou l'obscurité.

## DONNÉES TECHNIQUES

Alimentation : 230V AC / 50 Hz / env. 2 W

Portée : jusqu'à 100 mètres dans des conditions optimales (champ libre)

Température de service : 0°C - + 40°C

Mélodies : 8 mélodies

Codages : 256 codes numériques

Jusqu'à 4 émetteurs par récepteur

## GARANTIE LIMITEE DE 2 ANS

Il est garanti pendant 2 ans à partir de la date d'achat que ce produit ne présente aucun défaut au niveau du matériau et du modèle. Cette garantie est uniquement valide lorsque l'appareil est utilisé de manière conforme, et entretenu régulièrement. La présente garantie se limite à la réparation ou au réassemblage d'une pièce quelconque de l'appareil dans la mesure où aucune modification ou réparations non autorisées n'ont été effectuées. Vos droits légaux en tant que client ne sont en aucun cas influencés par cette garantie.

Veillez noter que toute réclamation dans le cadre de la garantie est exclue dans les cas suivants, entre autres :

- Erreur de commande
- Codage erroné ou sélection incorrecte des canaux
- Perturbations dues à d'autres appareils radio (par ex. téléphone portable)
- Interventions/influences extérieures
- Dégâts mécaniques
- Dégâts provoqués par l'humidité
- Aucune preuve de garantie (bon d'achat)

La garantie s'annule en cas de non-observation du présent mode d'emploi. Nous déclinons toute responsabilité pour tout dommage indirect ! Nous déclinons également toute responsabilité en cas de dommages survenus sur l'appareil ou des personnes suite à une manipulation non-conforme ou la non-observation des consignes de sécurité. La garantie s'annule automatiquement dans ces cas-là !

### Responsabilité limitée

Le fabricant décline toute responsabilité en cas de perte ou de dommages quelconques, y compris les dommages consécutifs ou accessoires qui résultent directement ou indirectement de la défaillance de ce produit.

## CONSIGNES DE SÉCURITÉ

Tout dommage résultant d'un non-respect des présentes instructions a pour effet d'annuler la garantie ! Nous déclinons toute responsabilité pour les dommages consécutifs !

De même, le constructeur n'assume aucune responsabilité en cas de dommage matériels ou corporels résultants d'une utilisation de l'appareil non conforme aux spécifications ou d'un non-respect des présentes instructions. De tels cas ont pour effet d'annuler la garantie!

Ne pas utiliser ce produit dans des hôpitaux ou autres installations sanitaires. Les signaux radio émis par ce dispositif sont relativement faibles. Toutefois, l'utilisation pourrait perturber le fonctionnement des appareils de maintien des fonctions vitales. Ceci est aussi valable pour d'autres domaines.

Pour des raisons de sécurité et d'homologation, toute transformation ou modification arbitraire du produit est interdite.

### **Ne pas tenter de réparer vous-même les détériorations !**

Le montage du produit correspond à la classe de sécurité 1. L'alimentation en courant ne doit s'effectuer que par une prise (230V~/50Hz) raccordée au réseau d'alimentation public.

Les appareils alimentés par le secteur ne doivent pas être laissés à la portée des enfants. Une prudence toute particulière s'impose donc lors de l'utilisation.

Ne démontez jamais le produit! Ceci pourrait provoquer un choc électrique mortel ! Ne laissez pas traîner le matériel d'emballage. Les feuilles ou poches plastiques, les éléments polystyrène, etc. peuvent se transformer en jouets dangereux pour les enfants.

L'usage doit s'effectuer dans des milieux secs uniquement (évités tout usage dans espaces humides comme la salle de bain par exemple). Évitez tout contact du dispositif avec l'humidité ou avec l'eau Ceci pourrait provoquer un choc électrique mortel !

En cas de doute concernant le raccordement, le fonctionnement ou la sécurité de l'appareil, veuillez contacter un spécialiste.

Ce produit doit être manipulé avec précaution. Les coups, les chocs ou une chute, même d'une faible hauteur, peuvent l'endommager.

## EXTENSIONS DU SYSTÈME BELL

### Détecteur radio de mouvement Bell 211 TX

Ce détecteur radio de mouvement reconnaît, par ex., que des visiteurs se trouvent dans la zone d'entrée et envoie par radio un signal à la sonnette BELL-200 de votre choix.

### Extension radio pour sonnette Bell 212 TX

Avec ce petit émetteur radioélectrique, une sonnette existante, à fil, devient une sonnette radio sans fil. Idéal pour l'extension d'une sonnette déjà installée avec une sonnette radio.

### Indicateur radio d'ouverture de porte/fenêtre Bell 213 TX

Cet émetteur reconnaît l'ouverture de portes ou de fenêtres et envoie par radio un signal à la sonnette BELL-200 de votre choix.

### Amplificateur de signal radio (Repeater) Bell 214 RT

Si, en raison de données architecturales, la portée radio ne suffit pas, celle-ci peut être élargie d'env. 50 m à l'aide de cet appareil.

### Émetteur sans fil sonore-activé Bell-215 TX

Placez l'émetteur sonore actif à côté de la sonnette existante. Dès qu'il sonne, le récepteur radio est activé. Idéal pour l'extension sans fil des sonnettes de porte existantes

### Contact de commutation radio Bell-216 RX

Récepteur radio universel permet de raccorder, par exemple, un éclairage câblé ou des sonnettes de porte - avec raccordement direct dans le boîtier à fusibles.

Cette notice est une publication de la société

**m-e GmbH modern-electronics, An den Kolonaten 37,  
26160 Bad Zwischenahn/Allemagne.**

Cette notice est conforme à la réglementation en vigueur lors de l'impression.  
Sous réserve de modifications techniques et d'équipement.

Fig. 1

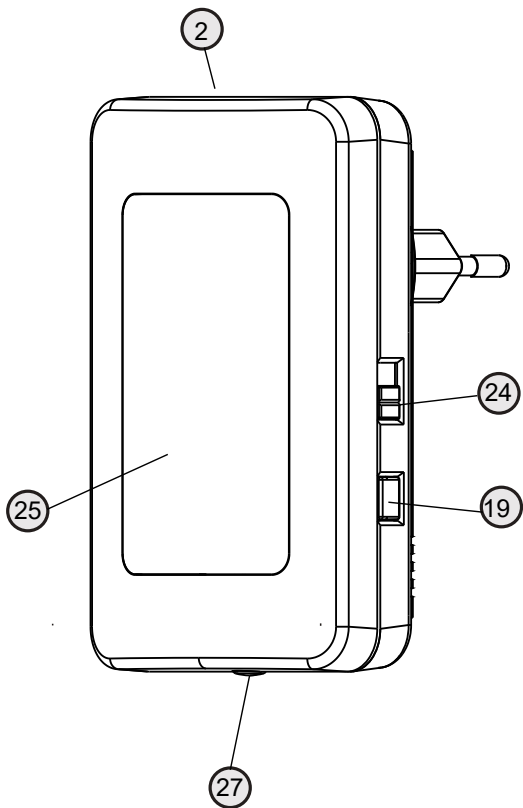



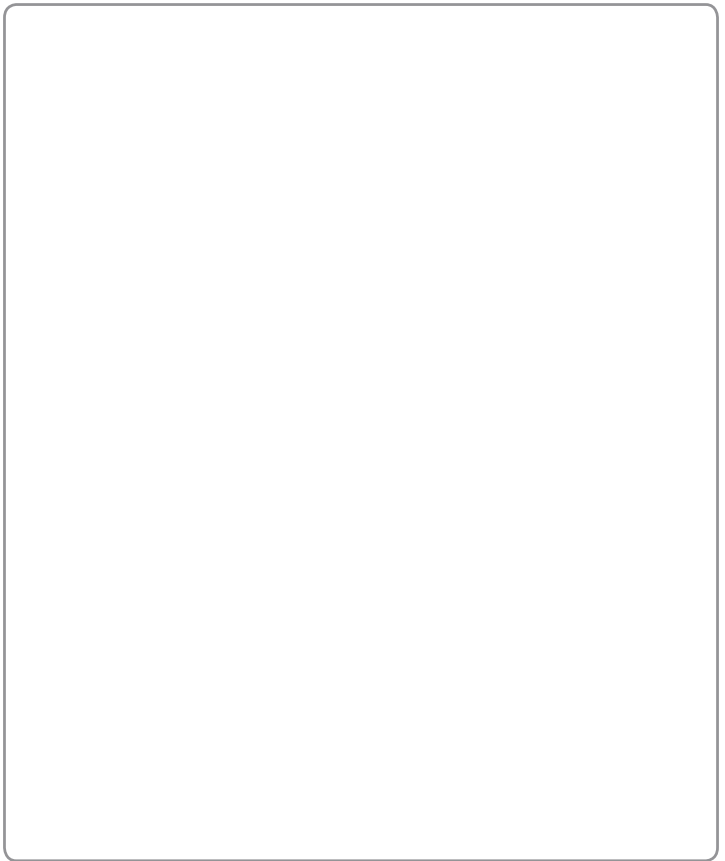

NL

## Draadloze Deurbellen Ontvanger

### Model Bell-250 RX

Dank u voor de aanschaf van deze draadloze deurbellen ontvanger. Lees de gebruiksaanwijzing zorgvuldig door en bewaar dit voor later gebruik. Raadpleeg voor informatie over uw zender de handleiding van het betreffende apparaat. Deze radio-klokkenluidspreker met nachtlichtfunctie geeft akoestisch en optisch belseignalen. Tijdens het bellen speelt de ontvanger de ingestelde melodie af en knippert het lichtveld. De optische signalering werkt onafhankelijk van de nachtlichtfunctie en kan niet worden gedeactiveerd. Het reikwijdte bedraagt tot 100 meter onder optimale omstandigheden. De reikwijdte wordt door verschillende factoren beïnvloed, bv. door metalen of UPVC-kader van de deur, muren of andere toestellen die op dezelfde frequentie werken.

### LEGENDE

- 2 = Bell-250 RX (ontvanger)
- 19 = Codeer toets
- 24 = Nachtlicht aan/uit
- 25 = Lichtveld
- 27 = Helderheidssensor

### STROOMVOORZIENING

De ontvanger wordt direct met 230V netspanning gebruikt.

Steek de ontvanger in een gemakkelijk toegankelijk stopcontact.

**OPMERKING:** Elke keer nadat u de batterij in de zender heeft vervangen, moeten alle ontvangers opnieuw aangemeld worden. Bovendien moet de ontvanger opnieuw worden ingedrukt als deze van het stopcontact is losgekoppeld of als er een stroomstoring is opgetreden.

## INSTALLATIE

Deze ontvanger wordt direct in een 230V stopcontact gebruikt, er is geen verdere installatie nodig.

## EERSTE INGEBRUIKNAME

Dit draadloze belsysteem is voorzien van een automatische, zelflerende digitale codering. Lees deze handleiding eerst zorgvuldig door om problemen bij de ingebruikname te voorkomen.

### Codering tussen zender en ontvanger instellen

#### Zender

Na de zender ingebruikname stelt de zender zich in op een van de 256 mogelijke coderingen. Dit gebeurt automatisch.

**Opmerking:** Er kunnen maximaal 4 zenders op een ontvanger aangemeld worden.

#### Ontvanger

1. Nadat de ontvanger op een stopcontact is aangesloten, hoort u een 2-voudige pieptoon.
2. Druk op de bedrukknop van de buitenunit, waarop de binnenunit dient te reageren.
3. Op de binnenunit is nu de ingestelde belmelodie te horen (zie 'Instellen van de belmelodie').

**Extra zenders** (tot 4 stuks in totaal mogelijk) kunnen als volgt aangemeld worden

4. Druk op de code-toets (19) van de ontvanger tot u een enkelvoudige pieptoon hoort.
5. Nu moet u binnen 6 seconden op de betreffende bedrukknop drukken. Zo niet, dan zal de ontvanger het aanmelden automatisch beëindigen, gevolgd door een 2-voudige pieptoon.
6. Voor nog meer zenders herhaalt u de stappen 4 en 5.

**Opmerking:** Wanneer op de ontvanger vier zenders aangemeld zijn, is het geheugen vol. Dit wordt aangegeven door een 4-voudige pieptoon.

**Opmerking:** Als de ontvanger niet reageert zoals verwacht, voert u een van de volgende stappen om een factory reset uit te voeren:

### Reset naar fabrieksinstellingen

1. Haal de versterker uit het stopcontact.
2. Wacht ongeveer 30 seconden.
3. Plaats de ontvanger terug in het stopcontact, een dubbele pieptoon geeft de reset weer en de zender(s) kan/kunnen opnieuw worden geconnecteerd.

## GEBRUIK VAN DE DRAADLOZE BEL

### Instellen van de belmelodie

De belmelodie kan voor elke zender individueel worden ingesteld. Het is ook mogelijk om verschillende belmelodieën in te stellen voor de voor- en achterdeur.

Druk op toets 'S' bij de zender om de volgende belmelodie af te spelen. U kunt kiezen uit 8 verschillende melodieën. Kijk in de handleiding van de zender uit te vinden waar de "S" knop bevindt zich.

## NACHTVERLICHTINGSFUNCTIE

### Nachtlichtfunctie in-/uitschakelen

De nachtverlichtingsfunctie kan met de zijschakelaar (24) worden in- of uitgeschakeld.

Bij ingeschakeld nachtverlichtingsfunctie schakelt de nachtverlichting zich in het donker automatisch in en bij helderheid uit. De helderheidssensor (27) mag niet worden verborgen, anders brandt het lichtveld continu, hoe helder of donker het ook is.

## TECHNISCHE GEGEVENS

Voeding: 230V AC / 50 Hz / ca. 2 W

Reikwijdte: Tot 100 meter onder optimale omstandigheden (open veld)

Werktemperatuur: 0°C - + 40°C

Belmelodieën: 8 belmelodieën

Coderingen: 256 digitale codes

Tot 4 zenders per ontvanger

## 2 JAAR BEPERKTE GARANTIE

Voor de duur van 2 jaar wordt de garantie gegeven, dat dit product vrij is van defecten in het materiaal en in de uitvoering. Dat is alleen van toepassing als het toestel op normale wijze gebruikt wordt en regelmatig wordt onderhouden. De verplichtingen van deze garantie zijn beperkt tot de reparatie of de nieuwe montage van een of ander onderdeel van het toestel en gelden uitsluitend onder de voorwaarde dat er geen onbevoegde wijzigingen of pogingen tot reparatie werden uitgevoerd. Uw wettelijke rechten als klant worden op geen enkele wijze door deze garantie beïnvloed.

Opgelet!

Er is geen recht op garantie in ondermeer de volgende gevallen:

- bedieningsfouten
- verkeerde codering/kanaalkeuze
- storingen door andere toestellen op radiostralen (bv. gsm-gebruik)
- ingrepen/inwerkingen van buitenaf
- mechanische beschadigingen
- vochtschade
- geen garantiebewijs (aankoopbewijs)

Bij schade die veroorzaakt wordt doordat deze gebruiksaanwijzing niet werd opgevolgd, vervalt alle aanspraak op garantie. Voor vervolgschade zijn wij niet aansprakelijk! Bij materiële of lichamelijke schade die veroorzaakt werd door oncorrect gebruik of doordat de veiligheidsrichtlijnen niet werden opgevolgd, zijn wij niet aansprakelijk. In deze gevallen vervalt elke aanspraak op garantie!

### Aansprakelijkheidsbeperking

De fabrikant is niet aansprakelijk voor het verlies of de beschadiging van om het even welke soort, met inbegrip van bijkomende of vervolgschade, die direct of indirect het resultaat zijn van een fout in het product.

## VEILIGHEIDSRICHTLIJNEN

Bij schade die door het niet navolgen van deze gebruikershandleiding wordt veroorzaakt, vervalt het recht op garantie. Voor indirecte schade zijn wij niet aansprakelijk!

Voor schade aan zaken of personen die door ongeschikte bediening of niet-opvolgen van de veiligheidsrichtlijnen veroorzaakt wordt, zijn wij niet aansprakelijk. In deze gevallen vervalt elke aanspraak op garantie!

Gebruik dit product niet in ziekenhuizen of soortgelijke medische instellingen. Hoewel dit toestel slechts relatief zwakke radiosignalen uitzendt, zouden die daar tot werkingstoornissen van levensbelangrijke systemen kunnen leiden. Hetzelfde geldt mogelijk in andere omgevingen.

Om veiligheids- en vergunningsredenen (CE) is het niet toegestaan om op eigen houtje het product om te bouwen en/of te veranderen.

### **U mag zelf niet trachten de reparatie uit te voeren!**

De montage van het product komt overeen met beschermingsklasse 1. Als spanningsbron mag uitsluitend een reglementaire netcontactdoos (230V~/50Hz) van het openbare voedingsnet gebruikt worden.

Toestellen die via de netspanning worden gevoed, horen niet in kinderhanden thuis. Wees daarom in aanwezigheid van kinderen extra voorzichtig.

Haal het product niet uit elkaar! Er bestaat gevaar op een levensgevaarlijke elektrische schok!

Laat het verpakkingsmateriaal niet achteloos rondslingeren, plastic folie/ zakken, polystyreendelen enz. kunnen in kinderhanden gevaarlijk speelgoed worden.

Het toestel is uitsluitend geschikt voor droge binnenruimtes (geen badkamers of andere vochtige ruimtes). Vermijd dat het toestel vochtig of nat wordt. Er is gevaar op een levensgevaarlijke elektrische schok!

Wend u tot een vakman als u twijfelt over de werkwijze, de veiligheid of de aansluiting van het toestel.

Ga voorzichtig om met het product - door stoten, slagen of een val van al geringe hoogte wordt het beschadigd.

## BESCHIKBARE ACCESSOIRES VOOR FUNCTIE VERMEERDERING

### **Draadloze bewegingsmelder Bell 211 TX**

Deze draadloze bewegingsmelder ziet of er zich bv. bezoekers in de ingangszone bevinden en stuurt draadloos een signaal naar een BELL-200-deurklok naar keuze.

### **Draadloze uitbreiding voor belknoppen Bell 212 TX**

Met deze kleine draadloze zender wordt een bestaande belknop met draad een draadloze belknop op afstandbediening. Ideaal om een beschikbare belinstallatie uit te breiden met draadloze deurbellen.

### **Draadloze deur/venster-openingsmelder Bell 213 TX**

Deze zender herkent het openen van deur of venster en zendt op afstand een signaal naar een BELL-200-deurbel naar keuze.

### **Draadloze signaalversterker (repeater) Bell 214 RT**

Mocht de reikwijdte vanwege de bouwtechnische omstandigheden niet voldoende zijn, dan kan die met dit toestel met ca. 50 meter worden uitgebreid.

### **Sound-geactiveerde zender Bell-215 TX**

Plaats de geluidsactieve zender naast de bestaande deurbel. Zodra deze belt, wordt de draadloos verbonden ontvanger geactiveerd. Ideaal voor draadloze uitbreiding van bestaande deurbells

### **Draadloze schakelaarcontact Bel-216 RX RX**

Universele draadloze ontvanger maakt de aansluiting van bijv. bekabelde verlichting of bellen mogelijk - met directe aansluiting in de zekeringkast.



Deze gebruiksaanwijzing is een publicatie van

**m-e GmbH modern-electronics,  
An den Kolonaten 37, 26160 Bad Zwischenahn/Duitsland**

Deze gebruiksaanwijzing voldoet aan de technische eisen bij het ter perse gaan.  
Wijzigingen in techniek en uitrusting voorbehouden.







### **Batterien und Akkus dürfen nicht in den Hausmüll!**

Jeder Verbraucher ist gesetzlich verpflichtet, alle Batterien und Akkus, bei einer Sammelstelle oder im Handel abzugeben, damit sie umweltgerecht entsorgt werden können.

**Batterien und Akkus bitte nur entladen abgeben.**



Hiermit erklärt die m-e GmbH modern-electronics, dass dieses Gerät den folgenden Richtlinien entspricht:

**RoHS 2011/65/EU  
RED 2014/53/EU**

Die KONFORMITÄTSERKLÄRUNG kann unter folgender Adresse abgerufen werden:

<http://www.m-e.de/download/ce/bell250rxce.pdf>