



BELL-215 TX v3

BETRIEBSANLEITUNG	2
INSTRUCTION MANUAL	14
MODE D'EMPLOI	24
GEBRUIKSAANWIJZING	34



BELL-215 TX | DEUTSCH

Abb.1

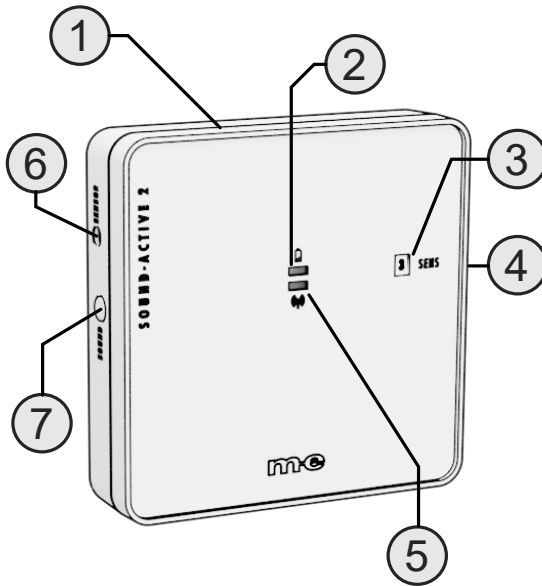

DEUTSCH

BELL-215 TX

Abb.2

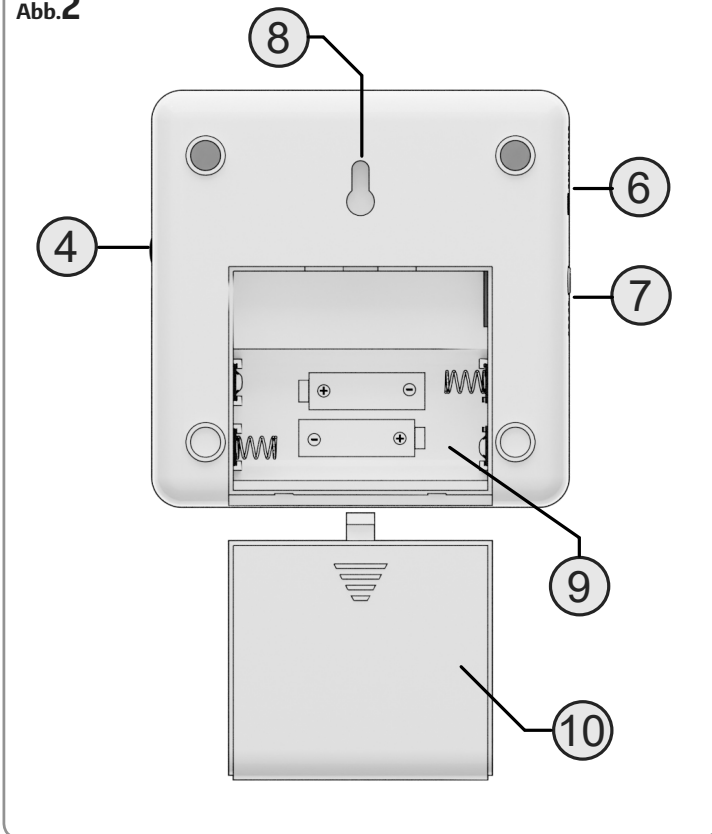

3

BELL-215 TX | DEUTSCH

GERÄUSCH-AKTIVER SENDE BELL-215 TX v3

Vielen Dank für den Kauf des geräuschkativen Funk-Senders Bell-215 TX. Dieser Sender erkennt ein akustisches Signal, z.B. von einer vorhandenen Klingelanlage oder einem Telefon und sendet per Funk ein Signal an eine beliebige BELL-System-Türglocke oder FG-Türglocke. Somit können Sie, ohne in die vorhandene Klingelanlage einzugreifen, diese beliebig in der Reichweite und Anzahl erweitern.



Achtung

Bitte beachten Sie: Der geräuschkative Funk-Sender muss in der Empfindlichkeit auf Ihre Klingelanlage eingestellt werden, um eine ungewollte Auslösung der Klingel zu vermeiden.

LIEFERUMFANG

1x geräuschkativer Sender
1x Befestigungsmaterial
1x diese Anleitung

DEUTSCH

BELL-215 TX

LEGENDE

- 1 = BELL-215 TX
- 2 = Batteriekontroll-LED
- 3 = Sichtfenster Empfindlichkeitswert
- 4 = Stellrad Empfindlichkeit
- 5 = Sendekontroll-LED
- 6 = Sensor
- 7 = Wahl taste Klingelton
- 8 = Aufhängung
- 9 = Batteriefach
- 10 = Batteriefach-Deckel

ERSTE INBETRIEBNAHME

Zur ersten Inbetriebnahme des geräuschaktiven Funk-Senders öffnen Sie das Batteriefach und legen Sie die Batterien polrichtig in das Batteriefach ein. Schließen Sie das Batteriefach wieder. Der Funk-Sender stellt nun automatisch einen Sende-Code ein und kann an einem passenden Empfänger angelernt werden.

Bringen Sie den Empfänger in den Lernmodus. Bei der ersten Inbetriebnahme befindet er sich bereits im Lernmodus, sobald die Batterien im Empfänger eingelegt sind. Ist bereits ein anderer Sender angelernt, schauen Sie in der Anleitung des Empfängers nach, wie weitere Sender angelernt werden können. Befindet sich der Empfänger im Lernmodus, drücken Sie einmal kurz auf den Wahl taster für den Klingelton oder aktivieren Sie durch Geräusche (z.B. Klopfen auf den Sensor) den BELL-215 TX. Dadurch übermittelt der Funk-Sender den eingestellten Sende-Code an den Empfänger und dieser spielt eine Melodie ab. Der Funk-Sender ist nun betriebsbereit und Sie können mit der Montage fortfahren.

Zum Abschluss stellen Sie die Empfindlichkeit des Sensors auf Ihre Gegebenheiten ein, wie im Abschnitt „Empfindlichkeit einstellen“ beschrieben.

BELL-215 TX | DEUTSCH

MONTAGE

Der Bell-215 TX hat auf der Rückseite eine Aufhängung (8) mit der er z.B. an der Wand befestigt werden kann. Die Aufhängung kann über eine Schraube geschoben werden, deren Kopf einen Durchmesser von max. 6mm und min. 3,5mm hat. Der Montageort sollte so gewählt werden, dass sich der Sensor so nah wie möglich an der Signalquelle befindet und direkt darauf zeigt, um die Empfindlichkeit so gering wie möglich einstellen zu können.

Beachten Sie zur Montage auch die Hinweise bei dem Absatz „Empfindlichkeit einstellen“.



HINWEIS

Das Montieren des Funk-Senders auf PVC Türrahmen oder Metallflächen kann die Reichweite erheblich einschränken.

Sobald der geräuschaktive Funk-Sender in der eingestellten Empfindlichkeit ein Geräusch registriert, sendet er einen Impuls an den Funkempfänger, welcher daraufhin ertönt. Die grüne LED auf der Vorderseite des geräuschaktiven Funk-Senders leuchtet für kurze Zeit auf. In lauten Umgebungen kann es zu Fehlauflösungen kommen. Passen Sie ggf. die Empfindlichkeit des Funk-Senders entsprechend an, um Fehlauflösungen zu minimieren.



Achtung

Das Gerät ist nur für den Betrieb im Innenbereich geeignet!

DEUTSCH

BELL-215 TX

EMPFINDLICHKEIT EINSTELLEN

Seitlich befindet sich das Stellrad (4), mit dem die Empfindlichkeit des Sensors eingestellt werden kann. Im Sichtfenster (3) kann die eingestellte Empfindlichkeit abgelesen werden. 0 entspricht der geringsten Empfindlichkeit und 6 entspricht der höchsten Empfindlichkeit. Löst der BELL-215 TX auch bei leisen oder bei Störgeräuschen aus, drehen Sie das Stellrad auf eine kleinere Zahl. Löst der BELL-215 TX gar nicht aus, drehen Sie das Stellrad auf eine größere Zahl. Die Empfindlichkeit lässt sich stufenlos einstellen.

Vorgehensweise bei erster Inbetriebnahme

Drehen Sie das Stellrad auf die geringste Empfindlichkeit und lösen Sie dann Ihre Klingel aus. Reagiert der BELL-215 TX dann bereits, ist die Empfindlichkeit korrekt eingestellt. Löst der BELL-215 TX nicht aus, erhöhen Sie die Empfindlichkeit etwas und testen Sie dann erneut. Wiederholen Sie den Vorgang solange, bis der BELL-215 TX Ihre Klingel zuverlässig erkennt und auf Störgeräusche nicht mehr reagiert.



Hinweis

Wenn Sie am Stellrad drehen, kann es sein, dass der Sender auch ohne Geräusch auslöst. Warten Sie kurz, bis der Sender kein Signal mehr sendet (Sendekontroll-LED aus) und der gekoppelte Funkempfänger seine Melodie und Lichtsignale beendet hat. Testen Sie dann erneut die Empfindlichkeit. Löst der BELL-215 TX nicht aus, erhöhen Sie die Empfindlichkeit weiter.



Hinweis

Stellen Sie sie die Lautstärke ihrer Klingel (wenn möglich) vor der Einstellung der Empfindlichkeit des BELL 215 TX Senders auf maximale Lautstärke ein. Somit kann der Klingelton besser erkannt werden und die Empfindlichkeit des Sensors kann möglichst gering eingestellt werden. Fehlauslösungen durch Fremdgeräusche können dadurch weiter reduziert werden.

BELL-215 TX | DEUTSCH

MELODIE AUSWAHL

Wird der seitlichen Wahltaster (7) für die Klingeltöne gedrückt, wechselt die Melodie des Empfängers, die zuletzt gewählte Melodie wird automatisch gespeichert. Es stehen Ihnen 8 Melodien zur Auswahl.

AKUSTISCHE RUFUNTERSCHIEDUNG

Bei gleichzeitigem Betrieb des BELL-215 TX und eines anderen m-e Funk-Senders können beide Sender auf unterschiedliche Melodien eingestellt werden. So können Sie akustisch unterscheiden, welcher Funk-Sender ausgelöst hat.

SENDE-CODE WECHSEL

Sollte der Empfänger (Funkgong oder Funkklingel) ertönen, ohne dass vom BELL-215 TX ein Geräusch erkannt wurde, kann dies an einem Gerät in Ihrer Umgebung liegen, das mit dem selben Sende-Code betrieben wird. In diesem Fall wechseln Sie den Sende-Code. Entfernen Sie dazu für 10 Sekunden die Batterien aus dem Sender, dadurch wird der Sende-Code gelöscht. Legen Sie die Batterien erneut ein, sucht sich der Funk-Sender automatisch einen neuen Sende-Code. Anschließend resetten Sie den Empfänger (Werkseinstellung wieder herstellen) und aktivieren den Lernmodus (siehe Anleitung des Empfängers). Lösen anschließend Sie den BELL-215 TX aus, damit der Empfänger den neuen Sende-Code lernt.

DEUTSCH

BELL-215 TX

BATTERIE

Der geräuschaktive Funk-Sender wird mit 2 Batterien vom Typ AA 1,5Volt (nicht im Lieferumfang) betrieben. Zum Einlegen oder Wechseln der Batterien entfernen Sie den Batteriefachdeckel durch leichtes Schieben in Pfeilrichtung. Nehmen Sie anschließend den Batteriefachdeckel ab und setzen zwei 1,5 Volt Batterien vom Typ AA pol-richtig in das Batteriefach ein. Legen Sie den Batteriefachdeckel wieder über die Batterien und schieben Sie diesen zu, bis er einrastet.



Achtung

Achten Sie bitte beim Einlegen der Batterien auf die Polarität gemäß Abbildung. Akkus dürfen nicht benutzt werden, da sie eine geringere Spannung haben und dadurch die Funktionsfähigkeit dieses Gerätes beeinträchtigt wird. Nach jeden Batteriewechsel ändert sich der Sende-Code und der Funk-Sender muss erneut am Empfänger angelernt werden.

WEITERE ANSCHLUSSMÖGLICHKEITEN

Der geräuschaktive Funk-Sender ist mit folgenden Produkten kompatibel:

- Bell-System
- FG-1 (FR-60/3)
- FG-2
- FG-3 (FR-90)
- FG-4 (FR 70)
- FG-5
- FG-6
- FG-7
- FG-8
- Basic-Line
- DGF-100

BELL-215 TX | DEUTSCH

TECHNISCHE DATEN

- Frequenz: 434 MHz; <10 mW
- Stromversorgung: 2 x 1,5 Volt Mignon (AA) Batterie
- Verbrauch: < 0,03mA Standby (ca. 15mA im Sendemodus)
- Maße: 90mm x 90mm x 26mm

HINWEIS

Unter Einwirkung von starken statischen, elektrischen oder hochfrequenten Feldern (Entladungen, Mobiltelefonen, Funkanlagen, Handys, Mikrowellen) kann es zu Funktionsbeeinträchtigungen der Geräte (des Gerätes) kommen.

SICHERHEITSHINWEISE

Bei Schäden, die durch Nichtbeachten dieser Bedienungsanleitung verursacht werden, erlischt der Garantieanspruch. Für Folgeschäden übernehmen wir keine Haftung!

Bei Sach- oder Personenschäden, die durch unsachgemäße Handhabung oder Nichtbeachten der Sicherheitshinweise verursacht werden, übernehmen wir keine Haftung. In solchen Fällen erlischt jeder Garantieanspruch!

Aus Sicherheits- und Zulassungsgründen (CE) ist das eigenmächtige Umbauen und/oder Verändern des Produkts nicht gestattet.

Keine eigenen Reparaturversuche durchführen!

Lassen Sie das Verpackungsmaterial nicht achtlos liegen, Plastikfolien/-tüten, Styroportteile etc. könnten für Kinder zu einem gefährlichen Spielzeug werden.

DEUTSCH

BELL-215 TX

Das Gerät ist nur für trockene Innenräume geeignet (keine Badezimmer o.ä. Feuchträume). Vermeiden Sie das Feucht- oder Nasswerden des Geräts.

Wenden Sie sich an eine Fachkraft, wenn Sie Zweifel über die Arbeitsweise, die Sicherheit oder den Anschluss des Geräts haben.

Gehen Sie vorsichtig mit dem Produkt um - durch Stöße, Schläge oder dem Fall aus bereits geringer Höhe wird es beschädigt.

2 JAHRE BESCHRÄNKTE GARANTIE

Es wird für die Dauer von 2 Jahren ab Kaufdatum gewährleistet, dass dieses Produkt frei von Defekten in den Materialien und in der Ausführung ist. Dies trifft nur zu, wenn das Gerät in üblicher Weise benutzt wird und regelmäßig instand gehalten wird. Die Verpflichtungen dieser Garantie werden auf die Reparatur oder den Wiedereinbau irgendeines Teils des Gerätes begrenzt und gelten nur unter der Bedingung, dass keine unbefugten Veränderungen oder versuchte Reparaturen vorgenommen wurden. Ihre gesetzlichen Rechte als Kunde werden in keiner Weise durch diese Garantie beeinträchtigt.

Bitte beachten Sie!

Es besteht kein Anspruch auf Garantie in u. a. folgenden Fällen:

- Bedienungsfehler
- leere Batterien oder defekte Akkus
- falsche Codierung/Kanalwahl
- Störungen durch andere Funkanlagen (z.B. Handybetrieb)
- Fremdeingriffe/-wirkungen
- Mechanische Beschädigungen
- Feuchtigkeitsschäden
- Kein Garantie-Nachweis (Kaufbeleg)

Bei Schäden, die durch Nichtbeachten dieser Bedienungsanleitung verursacht werden, erlischt der Garantiesanspruch. Für Folgeschäden übernehmen wir keine Haftung! Bei Sach- oder Personenschäden, die durch unsachgemäße Handhabung oder Nichtbeachten der Sicherheitshinweise verursacht werden, übernehmen wir keine Haftung. In solchen Fällen erlischt jeder Garantiesanspruch!

BELL-215 TX | DEUTSCH

HAFTUNGSBESCHRÄNKUNG

Der Hersteller ist nicht für den Verlust oder die Beschädigung irgendwelcher Art einschließlich der beiläufigen oder Folgeschäden haftbar, die direkt oder indirekt aus der Störung dieses Produktes resultieren.

DE

Diese Bedienungsanleitung ist eine Publikation der
m-e GmbH modern-electronics,
An den Kolonaten 37, 26160 Bad Zwischenahn

Diese Bedienungsanleitung entspricht dem technischen Stand bei Drucklegung.
Änderung in Technik und Ausstattung vorbehalten.

12



DEUTSCH

BELL-215 TX



DE



13



BELL-215 TX | ENGLISH

Fig.1

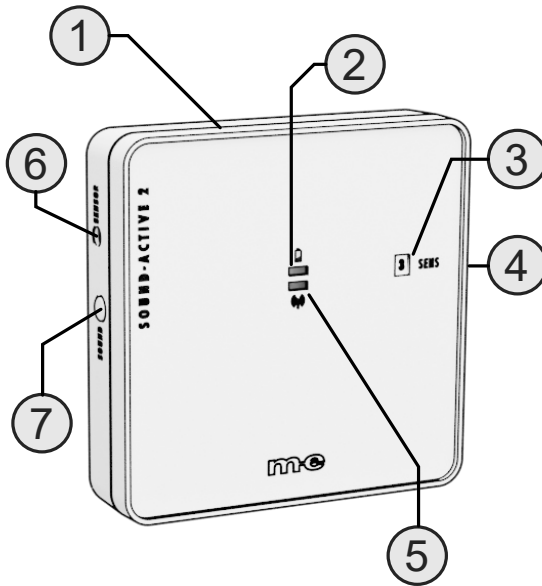

GB

ENGLISH

BELL-215 TX

Fig.2

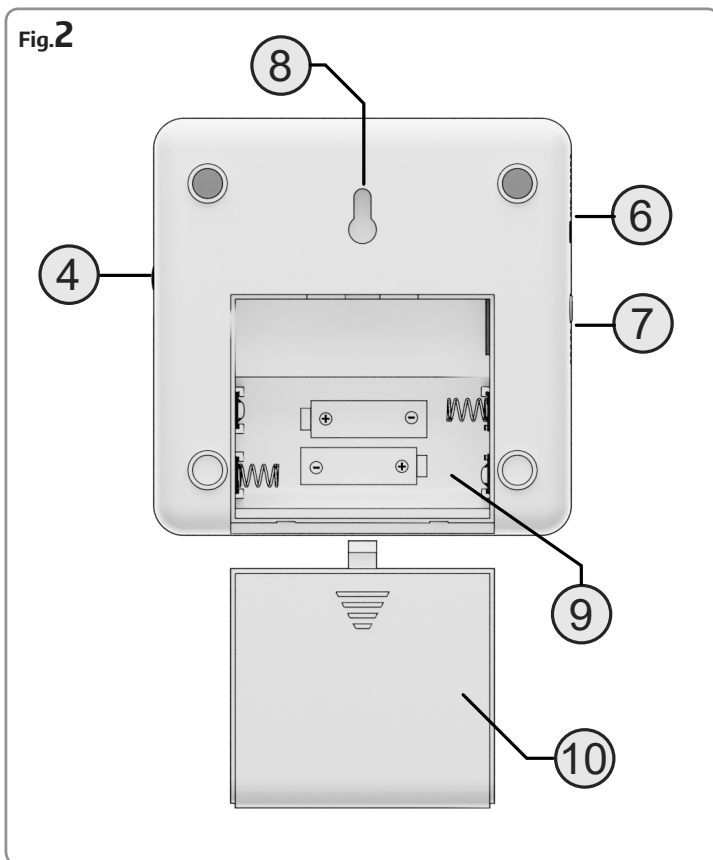

GB

BELL-215 TX | ENGLISH

SOUND-ACTIVE TRANSMITTER BELL-215 TX v3

Thank you for purchasing the Bell-215 TX sound-active radio transmitter. This transmitter detects an acoustic signal, for example from an existing bell system or a telephone and sends a signal by radio to any BELL system doorbell or FG doorbell. In this way, you can extend the range and number of existing bell systems without having to interfere with them.



Attention

Please note: The sensitivity of the sound-active radio transmitter must be adjusted to your bell system in order to avoid unintentional triggering of the bell.

SCOPE OF DELIVERY

GB

1x sound-active transmitter
1x mounting material
1x this manual

ENGLISH

BELL-215 TX

LEGEND

- 1 = BELL-215 TX
- 2 = Battery control LED
- 3 = Sensitivity value viewing window
- 4 = Sensitivity dial
- 5 = Transmit control LED
- 6 = Sensor
- 7 = Ring tone selection button
- 8 = Hanger
- 9 = Battery compartment
- 10 = Battery compartment cover

COMMISSIONING

To put the sound-active radio transmitter into operation for the first time, open the battery compartment and insert the batteries into the battery compartment with the correct polarity. Close the battery compartment again. The radio transmitter now automatically sets a transmission code and can be tuned in to a suitable receiver.

Put the receiver into learning mode. During the first start-up, it is already in learning mode as soon as the batteries are inserted in the receiver. If another transmitter has already been tuned in, refer to the instructions for the receiver to find out how to tune in other transmitters.

If the receiver is in learning mode, briefly press the selection button for the ring tone once or activate the BELL-215 TX by making a noise (e.g. knocking on the sensor). This causes the radio transmitter to transmit the set transmission code to the receiver and the receiver plays a melody.

The radio transmitter is now ready for operation and you can continue with the installation.

Finally, adjust the sensitivity of the sensor to your conditions as described in the section "Adjusting the sensitivity".

BELL-215 TX | ENGLISH

MOUNTING

The Bell-215 TX has a suspension (8) on the back with which it can be mounted, e.g. on the wall. The suspension can be slid over a screw whose head has a diameter of max. 6mm and min. 3.5mm.

The mounting location should be chosen so that the sensor is as close as possible to the signal source and points directly at it in order to be able to set the sensitivity as low as possible.

For mounting, also observe the instructions in the paragraph "Setting the sensitivity".



NOTE

Mounting the radio transmitter on PVC door frames or metal surfaces can considerably limit the range.

As soon as the sound-active radio transmitter registers a sound in the set sensitivity, it sends an impulse to the radio receiver, which then sounds. The green LED on the front of the sound-active radio transmitter lights up for a short time. In noisy environments, false triggering may occur. If necessary, adjust the sensitivity of the radio transmitter accordingly to minimise false triggering.



Attention

The device is only suitable for indoor operation!

ENGLISH

BELL-215 TX

SETTING THE SENSITIVITY

On the side is the adjusting wheel (4) with which the sensitivity of the sensor can be continuously adjusted. The set sensitivity can be read in the viewing window (3). 0 corresponds to the lowest sensitivity and 6 corresponds to the highest sensitivity. If the BELL-215 TX also triggers in case of quiet or disturbing noises, turn the setting wheel to a smaller number. If the BELL-215 TX does not trigger at all, turn the dial to a higher number. The sensitivity can be adjusted continuously.

Procedure for initial start-up

Turn the setting wheel to the lowest sensitivity and then trigger your bell. If the BELL-215 TX already reacts, the sensitivity is set correctly. If the BELL-215 TX does not trigger, increase the sensitivity slightly and then test again. Repeat the procedure until the BELL-215 TX reliably detects your bell and no longer reacts to interfering noises.

Note

If you turn the setting wheel, the transmitter may trigger even without noise. Wait briefly until the transmitter no longer sends a signal (transmission control LED off) and the paired radio receiver has finished its melody and light signals. Then test the sensitivity again. If the BELL-215 TX does not trigger, increase the sensitivity further.

Note

Set the volume of your bell (if possible) to maximum volume before adjusting the sensitivity of the BELL 215 TX transmitter. In this way, the ring tone can be recognised better and the sensitivity of the sensor can be set as low as possible. False triggers due to extraneous noise can thus be further reduced.

BELL-215 TX | ENGLISH

MELODY SELECTION

If the side selection button (7) for the ring tones is pressed, the melody of the receiver changes, the last melody selected is automatically saved. There are 8 melodies to choose from.

ACOUSTIC CALL DIFFERENTIATION

When operating the BELL-215 TX and another m-e radio transmitter at the same time, both units can be set to different melodies. This allows you to distinguish acoustically which radio transmitter has triggered.

CHANGE CODE

If the receiver (radio chime or radio bell) sounds without a sound being detected by the BELL-215 TX, this may be due to a device in your environment that is operated with the same transmission code. In this case, change the transmission code. To do this, remove the batteries from the transmitter for 10 seconds, this will delete the transmission code. If you insert the batteries again, the radio transmitter automatically searches for a new transmission code. Then reset the receiver (restore factory settings) and activate the learning mode (see receiver instructions). Then trigger the BELL-215 TX so that the receiver learns the new transmission code.

BATTERY

The sound-active radio transmitter is powered by 2 AA 1.5Volt batteries (not supplied). To insert or change the batteries, remove the battery compartment cover by sliding it slightly in the direction of the arrow. Then remove the battery compartment cover and insert two 1.5 volt AA batteries into the battery compartment with the correct polarity. Place the battery compartment cover back over the batteries and push it closed until it clicks into place.



Attention

When inserting the batteries, please observe the polarity as shown in the illustration. Rechargeable batteries must not be used as they have a lower voltage

20



ENGLISH

BELL-215 TX

and this will affect the functionality of this unit.
After each battery change, the transmission code changes and the radio transmitter must be taught-in again on the receiver.

OTHER CONNECTION OPTIONS

The sound-active radio transmitter is compatible with the following products:

- Bell system
- FG-1 (FR-60/3)
- FG-2
- FG-3 (FR-90)
- FG-4 (FR 70)
- FG-5
- FG-6
- FG-7
- FG-8
- Basic-Line
- DGF-100

GB

TECHNICAL DATA

- Frequency: 434 MHz; <10 mW
- Power supply: 2 x 1.5 Volt Mignon (AA) batteries
- Consumption: < 0.03mA standby (approx. 15mA in transmit mode)
- Dimensions: 90mm x 90mm x 26mm



NOTE

Exposure to strong static, electric or radio frequency fields (discharges, mobile phones, radio equipment, mobile phones, microwaves) may cause the equipment (the unit) to malfunction.



BELL-215 TX | ENGLISH

SAFETY INSTRUCTIONS

Damage caused by non-observance of these operating instructions will invalidate the warranty. We accept no liability for consequential damage!

We accept no liability for damage to property or personal injury caused by improper handling or non-observance of the safety instructions. In such cases, all warranty claims are invalidated!

For safety and approval reasons (CE), unauthorised conversion and/or modification of the product is not permitted.

Do not attempt to repair the product yourself!

Do not carelessly leave the packaging material lying around; plastic foils/ bags, polystyrene parts etc. could become dangerous toys for children.

The unit is only suitable for dry indoor rooms (no bathrooms or similar damp rooms). Avoid getting the unit damp or wet.

Consult a professional if you have any doubts about the operation, safety or connection of the appliance.

Handle the product with care - it will be damaged by bumps, knocks or falling from even a small height.

2 YEAR LIMITED WARRANTY

This product is warranted to be free from defects in materials and workmanship for a period of 2 years from the date of purchase. This applies only if the unit is used in the usual manner and is regularly maintained. The obligations of this warranty will be limited to the repair or re-installation of any part of the unit and will only apply on condition that no unauthorised modifications or attempted repairs have been made. Your statutory rights as a customer are in no way affected by this warranty.

ENGLISH

BELL-215 TX

Please note!

- There is no entitlement to warranty in the following cases, among others:
- operating errors
- flat batteries or defective rechargeable batteries
- incorrect coding/channel selection
- interference from other radio systems (e.g. mobile phone operation)
- External interference/impacts
- Mechanical damage
- Moisture damage
- No proof of warranty (proof of purchase)

In the event of damage caused by non-observance of these operating instructions, the warranty claim becomes invalid. We accept no liability for consequential damage! We accept no liability for damage to property or personal injury caused by improper handling or non-observance of the safety instructions. In such cases, all warranty claims are invalidated!

Limitation of liability

The manufacturer is not liable for loss or damage of any kind, including incidental or consequential damages, resulting directly or indirectly from the malfunction of this product.

These operating instructions are a publication of
m-e GmbH modern-electronics,
An den Kolonaten 37, 26160 Bad Zwischenahn, Germany.

These operating instructions correspond to the technical status at the time of going to press. We reserve the right to make changes to technology and equipment.

BELL-215 TX | FRANÇAIS

Fig.1

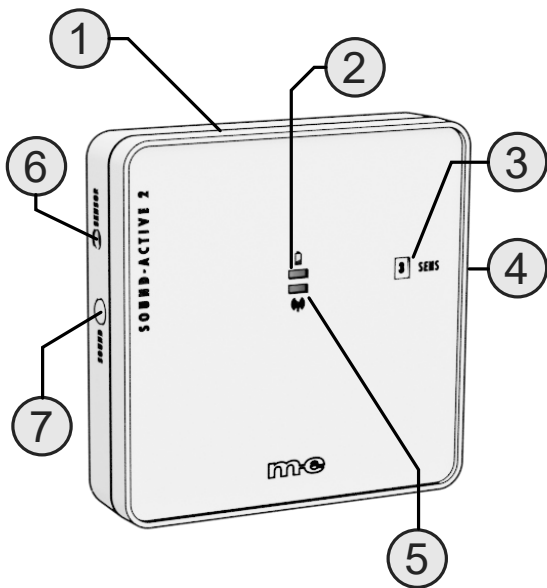

FR

FRANÇAIS

BELL-215 TX

Fig.2

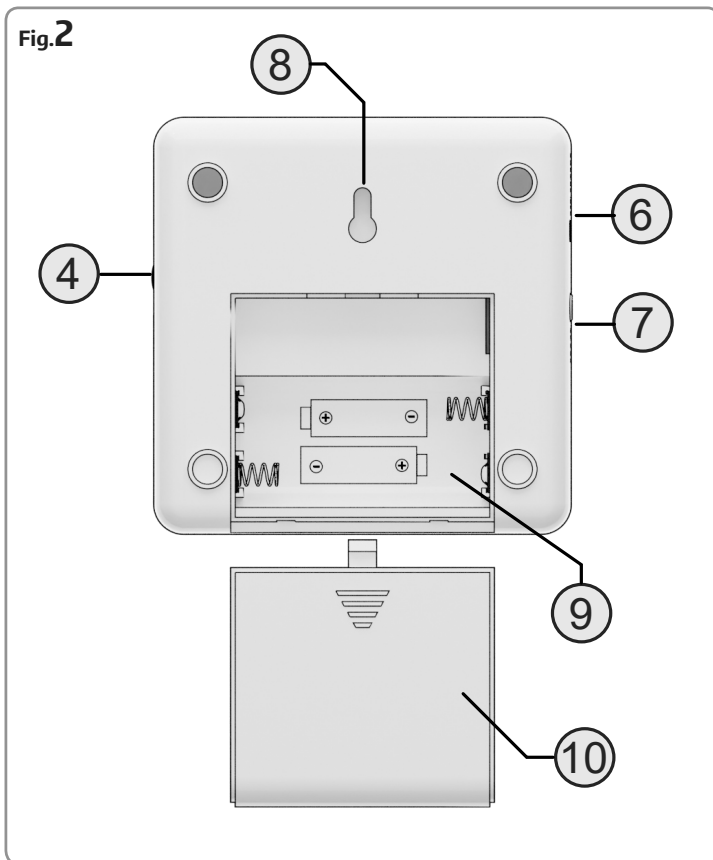

FR

BELL-215 TX | FRANÇAIS

ÉMETTEUR À ACTIVATION SONORE BELL-215 TX v3

Nous vous remercions d'avoir acheté l'émetteur radio à activation sonore Bell-215 TX. Cet émetteur détecte un signal acoustique, par ex. d'une sonnette existante ou d'un téléphone et envoie un signal par radio à n'importe quelle cloche de porte du système BELL ou à une cloche de porte FG. Ainsi, vous pouvez, sans intervenir sur le système de sonnette existant, en étendre la portée et le nombre à volonté.



Attention

Veuillez noter : la sensibilité de l'émetteur radio actif au bruit doit être réglée en fonction de votre installation de sonnette afin d'éviter tout déclenchement intempestif de la sonnette.

CONTENU DE LA LIVRAISON

FR

1x émetteur actif au bruit
1x matériel de fixation
1x ce manuel

FRANÇAIS

BELL-215 TX

LÉGENDE

- 1 = BELL-215 TX
- 2 = LED de contrôle de la batterie
- 3 = Fenêtre de visualisation de la valeur de sensibilité
- 4 = Molette de réglage de la sensibilité
- 5 = LED de contrôle d'émission
- 6 = Capteur
- 7 = Touche de sélection de la sonnerie
- 8 = Suspension
- 9 = Compartiment à piles
- 10 = Couverture du compartiment à piles

MISE EN SERVICE

Pour la première mise en service de l'émetteur radio à détection de bruit, ouvrez le compartiment à piles et insérez les piles dans le compartiment à piles en respectant la polarité. Refermez le compartiment à piles. L'émetteur radio règle alors automatiquement un code d'émission et peut être programmé sur un récepteur adapté.

Faites passer le récepteur en mode de programmation. Lors de la première mise en service, il se trouve déjà en mode de programmation dès que les piles sont insérées dans le récepteur. Si un autre émetteur est déjà programmé, consultez le mode d'emploi du récepteur pour savoir comment programmer d'autres émetteurs.

Si le récepteur se trouve en mode de programmation, appuyez une fois brièvement sur le bouton de sélection de la sonnerie ou activez le BELL-215 TX en faisant du bruit (par ex. en tapant sur le capteur). L'émetteur radio transmet ainsi le code d'émission réglé au récepteur et celui-ci joue une mélodie. L'émetteur radio est maintenant prêt à fonctionner et vous pouvez poursuivre le montage.

Pour terminer, réglez la sensibilité du capteur en fonction de vos conditions, comme décrit dans le paragraphe "Réglage de la sensibilité".

BELL-215 TX | FRANÇAIS

MONTAGE

Le Bell-215 TX dispose d'une suspension (8) à l'arrière qui permet de le fixer au mur par exemple. La suspension peut être glissée sur une vis dont la tête a un diamètre de 6 mm maximum et de 3,5 mm minimum.

Le lieu de montage doit être choisi de manière à ce que le capteur se trouve le plus près possible de la source du signal et pointe directement vers celle-ci, afin de pouvoir régler la sensibilité le plus bas possible.
Pour le montage, veuillez également tenir compte des indications du paragraphe "Réglage de la sensibilité".



REMARQUE

Le montage de l'émetteur radio sur des cadres de porte en PVC ou des surfaces métalliques peut considérablement limiter la portée.

Dès que l'émetteur radio actif au bruit enregistre un bruit dans la sensibilité réglée, il envoie une impulsion au récepteur radio qui se met à sonner. La LED verte sur la face avant de l'émetteur radio à détection de bruit s'allume pendant un court instant. Dans les environnements bruyants, des déclenchements intempestifs peuvent se produire. Le cas échéant, adaptez la sensibilité de l'émetteur radio en conséquence afin de minimiser les déclenchements intempestifs.

FR



Attention

L'appareil ne peut être utilisé qu'à l'intérieur !

RÉGLAGE DE LA SENSIBILITÉ

Sur le côté se trouve la molette de réglage (4) qui permet de régler en continu la sensibilité du capteur. La sensibilité réglée peut être lue dans la fenêtre de visualisation (3). 0 correspond à la sensibilité la plus faible et 6 à la sensibilité la plus élevée. Si le BELL-215 TX se déclenche également en cas de bruits faibles ou parasites, tournez la molette de réglage sur un chiffre plus petit. Si le BELL-215 TX ne se déclenche pas du tout, tournez la molette de réglage sur un chiffre plus grand. La sensibilité peut être réglée en continu.

FRANÇAIS

BELL-215 TX

Procédure lors de la première mise en service

Tournez la molette de réglage sur la sensibilité la plus faible et déclenchez ensuite votre sonnette. Si le BELL-215 TX réagit déjà, la sensibilité est correctement réglée. Si le BELL-215 TX ne se déclenche pas, augmentez légèrement la sensibilité et testez à nouveau. Répétez le processus jusqu'à ce que le BELL-215 TX reconnaisse votre sonnette de manière fiable et ne réagisse plus aux bruits parasites.

Remarque

Si vous tournez la molette de réglage, il se peut que l'émetteur se déclenche même sans bruit. Attendez brièvement que l'émetteur n'émette plus de signal (DEL de contrôle d'émission éteinte) et que le récepteur radio couplé ait terminé sa mélodie et ses signaux lumineux. Testez ensuite à nouveau la sensibilité. Si le BELL-215 TX ne se déclenche pas, augmentez encore la sensibilité.

Remarque

Réglez le volume de votre sonnette (si possible) au maximum avant de régler la sensibilité de l'émetteur BELL 215 TX. Ainsi, la sonnerie peut être mieux reconnue et la sensibilité du capteur peut être réglée le plus bas possible. Les déclenchements intempestifs dus à des bruits étrangers peuvent ainsi être encore réduits.

SÉLECTION DE LA MÉLODIE

Si l'on appuie sur le bouton latéral de sélection des sonneries (7), la mélodie du récepteur change, la dernière mélodie choisie est automatiquement enregistrée. Vous avez le choix entre 8 mélodies.

DISTINCTION ACOUSTIQUE DES APPELS

En cas d'utilisation simultanée du BELL-215 TX et d'un autre émetteur radio m-e, les deux appareils peuvent être réglés sur des mélodies différentes. Vous pouvez ainsi distinguer acoustiquement quel émetteur radio s'est déclenché.

BELL-215 TX | FRANÇAIS

CHANGEMENT DE CODE

Si le récepteur (carillon radio ou sonnette radio) retentit sans qu'aucun son n'ait été détecté par le BELL-215 TX, cela peut être dû à un appareil dans votre environnement qui fonctionne avec le même code d'émission. Dans ce cas, changez le code d'émission. Pour ce faire, retirez les piles de l'émetteur pendant 10 secondes, le code d'émission est ainsi effacé. Si vous remettez les piles, l'émetteur radio cherche automatiquement un nouveau code d'émission. Ensuite, réinitialisez le récepteur (rétablir les réglages d'usine) et activez le mode de programmation (voir le mode d'emploi du récepteur). Déclenchez ensuite le BELL-215 TX pour que le récepteur apprenne le nouveau code d'émission.

PILES

L'émetteur radio à émission sonore est alimenté par 2 piles de type AA 1,5Volt (non fournies). Pour insérer ou remplacer les piles, retirez le couvercle du compartiment à piles en le faisant légèrement glisser dans le sens de la flèche. Retirez ensuite le couvercle du compartiment à piles et insérez deux piles de type AA de 1,5 volt dans le compartiment à piles en respectant la polarité. Remettez le couvercle du compartiment à piles sur les piles et faites-le glisser jusqu'à ce qu'il s'enclenche.

FR



Attention

Lors de l'insertion des piles, veillez à respecter la polarité indiquée sur l'illustration.

Les piles rechargeables ne doivent pas être utilisées, car elles ont une tension plus faible, ce qui affecte le fonctionnement de cet appareil.

Après chaque changement de piles, le code d'émission change et l'émetteur radio doit être à nouveau programmé sur le récepteur.



FRANÇAIS

BELL-215 TX

AUTRES POSSIBILITÉS DE RACCORDEMENT

L'émetteur radio à commande silencieuse est compatible avec les produits suivants :

- Système Bell
- FG-1 (FR-60/3)
- FG-2
- FG-3 (FR-90)
- FG-4 (FR 70)
- FG-5
- FG-6
- FG-7
- FG-8
- Système BASIC
- DGF-100

DONNÉES TECHNIQUES

- Fréquence : 434 MHz ; <10 mW
- Alimentation : 2 piles Mignon (AA) de 1,5 volt
- Consommation : < 0,03mA en veille (env. 15mA en mode émission)
- Dimensions : 90mm x 90mm x 26mm

FR



REMARQUE

Sous l'effet de puissants champs statiques, électriques ou de haute fréquence (décharges, téléphones mobiles, installations radio, téléphones portables, micro-ondes), le fonctionnement des appareils (de l'appareil) peut être altéré.



BELL-215 TX | FRANÇAIS

CONSIGNES DE SÉCURITÉ

En cas de dommages causés par le non-respect de ce mode d'emploi, le droit à la garantie est annulé. Nous déclinons toute responsabilité pour les dommages consécutifs !

Nous déclinons toute responsabilité en cas de dommages matériels ou corporels causés par une manipulation incorrecte ou le non-respect des consignes de sécurité. Dans de tels cas, tout droit à la garantie est annulé !

Pour des raisons de sécurité et d'homologation (CE), il est interdit de transformer et/ou de modifier le produit de son propre chef.

Ne pas tenter de réparer soi-même le produit !

Ne pas laisser traîner le matériel d'emballage, les films/sacs en plastique, les éléments en polystyrène, etc. peuvent devenir des jouets dangereux pour les enfants.

L'appareil ne convient qu'à des pièces intérieures sèches (pas de salle de bains ou de pièces humides similaires). Évitez que l'appareil ne devienne humide ou mouillé.

Consultez un spécialiste en cas de doute sur le fonctionnement, la sécurité ou le raccordement de l'appareil.

Manipulez le produit avec précaution : les chocs, les coups ou les chutes, même de faible hauteur, peuvent l'endommager.

GARANTIE LIMITÉE DE 2 ANS

Il est garanti que ce produit est exempt de défauts de matériaux et de fabrication pour une durée de 2 ans à compter de la date d'achat. Ceci n'est valable que si l'appareil est utilisé de manière normale et régulièrement entretenu. Les obligations de cette garantie sont limitées à la réparation ou à la réinstallation de toute partie de l'appareil et ne s'appliquent qu'à la condition qu'aucune modifica-

tion non autorisée ou tentative de réparation n'ait été effectuée. Vos droits légaux en tant que client ne sont en aucun cas affectés par cette garantie.

Veillez noter que !

La garantie ne s'applique pas dans les cas suivants, entre autres :

- erreur de manipulation
- piles déchargées ou batteries défectueuses
- mauvais codage/choix du canal
- interférences dues à d'autres installations radio (par ex. fonctionnement d'un téléphone portable)
- interventions/effets externes
- Dommages mécaniques
- Dommages dus à l'humidité
- Absence de preuve de garantie (justificatif d'achat)

En cas de dommages causés par le non-respect de ce mode d'emploi, le droit à la garantie est annulé. Nous déclinons toute responsabilité pour les dommages consécutifs ! Nous déclinons toute responsabilité en cas de dommages matériels ou corporels causés par une manipulation incorrecte ou le non-respect des consignes de sécurité. Dans de tels cas, tout droit à la garantie est annulé !

Limitation de la responsabilité

Le fabricant n'est pas responsable de la perte ou des dommages de quelque nature que ce soit, y compris les dommages accidentels ou consécutifs, résultant directement ou indirectement du dysfonctionnement de ce produit.

Ce manuel d'utilisation est une publication de
m-e GmbH modern-electronics,
An den Kolonaten 37, 26160 Bad Zwischenahn (Allemagne).

Ce mode d'emploi correspond à l'état technique au moment de l'impression.
Sous réserve de modification de la technique et de l'équipement.

BELL-215 TX | NEDERLANDS

Fig.1

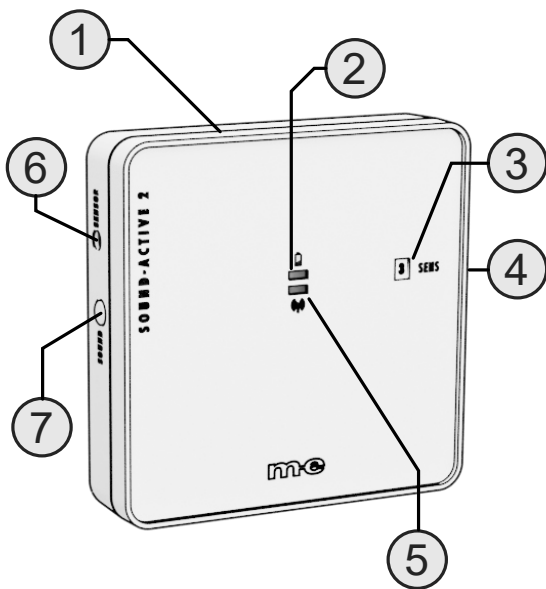

NL

NEDERLANDS

BELL-215 TX

Fig.2

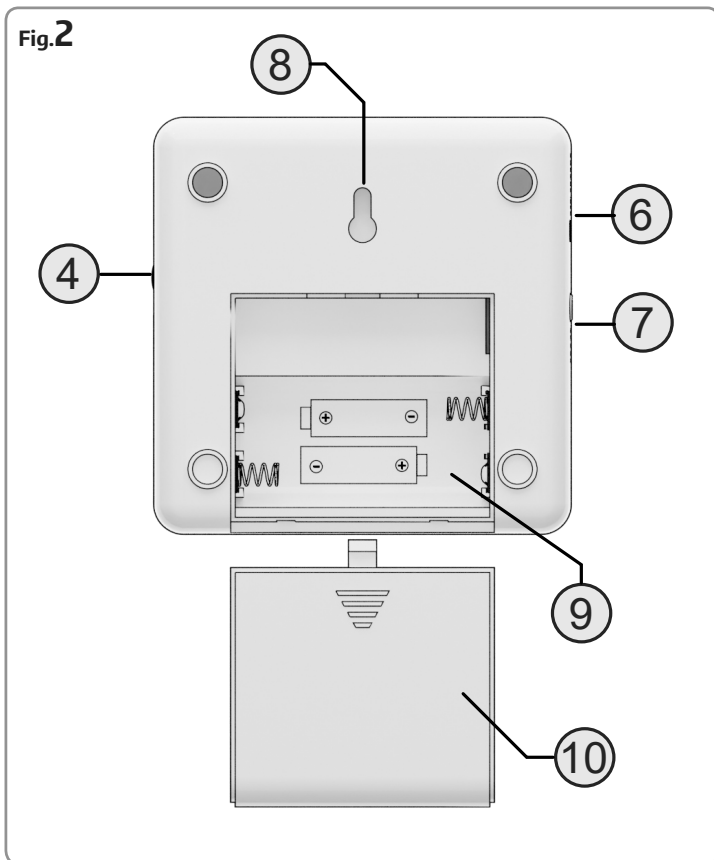

NL

BELL-215 TX | NEDERLANDS

GELUIDSACTIEVE ZENDER BELL-215 TX v3

Dank u voor uw aankoop van de Bell-215 TX geluidsactieve radiozender. Deze zender detecteert een akoestisch signaal, bijvoorbeeld van een bestaande belsysteem of een telefoon en zendt een signaal via de radio naar elke BELL systeem deurbel of FG deurbel. Op die manier kunt u het bereik en het aantal bestaande belsystemen uitbreiden zonder dat u ze hoeft te hinderen.



Attentie

Let op: De gevoeligheid van de radiozender met ruis moet worden aangepast aan uw belinstallatie om onbedoelde activering van de bel te voorkomen.

LEVERINGSOMVANG

1x geluidsreactieve zender
1x bevestigingsmateriaal
1x deze handleiding

NL



NEDERLANDS

BELL-215 TX

LEGEND

- 1 = BEL-215 TX
- 2 = Batterij controle LED
- 3 = Gevoelighedswaarde kijkvenster
- 4 = Gevoelighedsknop
- 5 = Controle-LED zenden
- 6 = Sensor
- 7 = Beltoon keuzetoets
- 8 = Ophanging
- 9 = Batterijvak
- 10 = Deksel batterijvak

EERSTE INBEDRIJFSTELLING

Om de radiozender met geluid voor de eerste keer in gebruik te nemen, opent u het batterijvak en plaatst u de batterijen met de juiste polariteit in het batterijvak. Sluit het batterijcompartiment weer. De radiozender stelt nu automatisch een zendcode in en kan worden afgestemd op een geschikte ontvanger.

Zet de ontvanger in de leermodus. Bij de eerste opstart staat hij al in de leermodus zodra de batterijen in de ontvanger zijn geplaatst. Indien reeds op een andere zender is afgestemd, kunt u in de gebruiksaanwijzing van de ontvanger vinden hoe u op andere zenders kunt afstemmen.

Als de ontvanger in de leermodus staat, drukt u één keer kort op de keuzetoets voor de beltoon of activeert u de BELL-215 TX door een geluid te maken (bijv. door op de sensor te kloppen). Hierdoor zendt de radiozender de ingestelde zendcode naar de ontvanger en de ontvanger speelt een melodie.

De radiozender is nu bedrijfsklaar en u kunt verder met de installatie.

Pas tenslotte de gevoeligheid van de sensor aan uw omstandigheden aan, zoals beschreven in het hoofdstuk "Instellen van de gevoeligheid".

NL



BELL-215 TX | NEDERLANDS

MONTAGE

De Bell-215 TX heeft een ophanging (8) aan de achterkant waarmee hij kan worden bevestigd, b.v. aan de muur. De ophanging kan over een schroef worden geschoven waarvan de kop een diameter heeft van max. 6 mm en min. 3,5 mm.

De montageplaats moet zo worden gekozen dat de sensor zich zo dicht mogelijk bij de signaalbron bevindt en er rechtstreeks op is gericht, om de gevoeligheid zo laag mogelijk te kunnen instellen.

Neem voor de montage ook de aanwijzingen in de paragraaf "Instellen van de gevoeligheid" in acht.



OPMERKING

Montage van de radiozender op PVC deurkozijnen of metalen oppervlakken kan het bereik aanzienlijk beperken.

Zodra de ruis-actieve radiozender een ruis in de ingestelde gevoeligheid registreert, zendt hij een impuls naar de radio-ontvanger, die dan klinkt. De groene LED op de voorkant van de radiozender met ruis gaat gedurende korte tijd branden. In lawaaiige omgevingen kunnen valse activeringen optreden. Pas zo nodig de gevoeligheid van de radiozender aan om valse activeringen tot een minimum te beperken.



Attentie

Het apparaat is alleen geschikt voor gebruik binnenshuis!

NEDERLANDS

BELL-215 TX

INSTELLEN VAN DE GEVOELIGHEID

Aan de zijkant bevindt zich het stelwiel (4) waarmee de gevoeligheid van de sensor traploos kan worden ingesteld. De ingestelde gevoeligheid kan worden afgelezen in het kijkvenster (3). 0 komt overeen met de laagste gevoeligheid en 6 komt overeen met de hoogste gevoeligheid. Als de BELL-215 TX ook triggert bij stille of storende geluiden, draait u het instelwiel op een kleiner getal. Als de BELL-215 TX helemaal niet triggert, draait u de draaiknop naar een hoger nummer. De gevoeligheid kan traploos worden ingesteld.

Procedure voor eerste inbedrijfstelling

Draai het instelwiel naar de laagste gevoeligheid en laat dan uw bel afgaan. Als de BELL-215 TX al reageert, is de gevoeligheid juist ingesteld. Als de BELL-215 TX niet triggert, verhoog dan de gevoeligheid iets en test dan opnieuw. Herhaal de procedure totdat de BELL-215 TX uw bel betrouwbaar detecteert en niet meer reageert op storende geluiden.

Opmerking

Als u aan de instelknop draait, kan de zender ook zonder geluid afgaan. Wacht even tot de zender geen signaal meer uitzendt (LED zendcontrole uit) en de gekoppelde radio-ontvanger klaar is met de melodie- en lichtsignalen. Test dan de gevoeligheid opnieuw. Als de BELL-215 TX niet triggert, verhoog dan de gevoeligheid verder.

Opmerking

Zet het volume van uw bel (indien mogelijk) op maximaal volume voordat u de gevoeligheid van de BELL 215 TX zender aanpast. Op die manier kan de beltoon beter worden herkend en kan de gevoeligheid van de sensor zo laag mogelijk worden ingesteld. Valse triggers als gevolg van externe ruis kunnen zo verder worden teruggedrongen.

BELL-215 TX | NEDERLANDS

MELODIE SELECTIE

Als de zijdelingse keuzetoets (7) voor de beltonen wordt ingedrukt, verandert de melodie van de hoorn, de laatst gekozen melodie wordt automatisch opgeslagen. Er zijn 8 melodieën om uit te kiezen.

AKOESTISCHE OPROEPDIFFERENTIATIE

Wanneer u de BELL-215 TX en een andere m-e radiozender tegelijk gebruikt, kunnen beide apparaten op verschillende melodieën worden ingesteld. Zo kunt u akoestisch onderscheiden welke radiozender is afgegaan.

CODE WIJZIGING

Als de ontvanger (radiogong of radioklok) klinkt zonder dat de BELL-215 TX een geluid detecteert, kan dit te wijten zijn aan een apparaat in uw omgeving dat met dezelfde zendcode werkt. In dat geval moet u de transmissiecode wijzigen. Om dit te doen, verwijdert u de batterijen uit de zender gedurende 10 seconden, dit zal de transmissiecode wissen. Als u de batterijen opnieuw plaatst, zoekt de radiozender automatisch naar een nieuwe zendcode. Reset vervolgens de ontvanger (herstel fabrieksinstellingen) en activeer de leermodus (zie instructies ontvanger). Activeer vervolgens de BELL-215 TX zodat de ontvanger de nieuwe transmissiecode leert.

NL

BATTERIJ

De geluids-actieve radiozender wordt gevoed door 2 AA 1,5Volt batterijen (niet meegeleverd). Om de batterijen te plaatsen of te vervangen, verwijdert u het deksel van het batterijvakje door het iets in de richting van de pijl te schuiven. Verwijder vervolgens het deksel van het batterijvakje en plaats twee 1,5 volt AA-batterijen in het batterijvakje met de juiste polariteit. Plaats het deksel van het batterijvakje terug over de batterijen en druk het dicht tot het vastklikt.



Attentie

Let bij het plaatsen van de batterijen op de polariteit zoals aangegeven in de illustratie.

40

NEDERLANDS

BELL-215 TX

Oplaadbare batterijen mogen niet worden gebruikt omdat zij een lagere spanning hebben en dit de functionaliteit van dit toestel zal beïnvloeden. Na elke batterijwissel verandert de zendcode en moet de radiozender opnieuw worden geleerd op de ontvanger.

ANDERE AANSLUITMOGELIJKHEDEN

De geluids-actieve radiozender is compatibel met de volgende producten:

- BELL systeem
- FG-1 (FR-60/3)
- FG-2
- FG-3 (FR-90)
- FG-4 (FR 70)
- FG-5
- FG-6
- FG-7
- FG-8
- BASIC systeem
- DGF-100

TECHNISCHE GEGEVENS

NL

- Frequentie: 434 MHz; <10 mW
- Stroomvoorziening: 2 x 1,5 Volt Mignon (AA) batterijen
- Stroomverbruik: < 0.03mA stand-by (ca. 15mA in zendmodus)
- Afmetingen: 90mm x 90mm x 26mm



OPMERKING

Blootstelling aan sterke statische, elektrische of radiofrequente velden (ontladingen, mobiele telefoons, radioapparatuur, mobiele telefoons, magnetrons) kan leiden tot storingen in de apparatuur (het toestel).

BELL-215 TX | NEDERLANDS

VEILIGHEIDSAANWIJZINGEN

Schade veroorzaakt door het niet in acht nemen van deze gebruiksaanwijzing maakt de garantie ongeldig. Wij aanvaarden geen aansprakelijkheid voor gevolgschade!

Wij aanvaarden geen aansprakelijkheid voor materiële schade of persoonlijk letsel veroorzaakt door ondeskundige behandeling of het niet in acht nemen van de veiligheidsinstructies. In dergelijke gevallen vervalt elke aanspraak op garantie!

Om veiligheids- en goedkeuringsredenen (CE) is ongeoorloofde ombouw en/of wijziging van het product niet toegestaan.

Probeer het product niet zelf te repareren!

Laat het verpakkingsmateriaal niet achteloos rondslingeren; plastic folie/zakjes, polystyreen onderdelen enz. kunnen gevaarlijk speelgoed voor kinderen worden.

Het toestel is alleen geschikt voor droge binnenruimten (geen badkamers of soortgelijke vochtige ruimten). Voorkom dat het toestel vochtig of nat wordt.

NL

Raadpleeg een vakman als u twijfelt over de werking, de veiligheid of de aansluiting van het toestel.

Behandel het product voorzichtig - het zal beschadigd worden door stoten, slagen of vallen, zelfs van een kleine hoogte.

2 JAAR BEPERKTE GARANTIE

Dit product is gegarandeerd vrij van defecten in materiaal en vakmanschap voor een periode van 2 jaar vanaf de datum van aankoop. Dit geldt alleen als het toestel op de normale manier wordt gebruikt en regelmatig wordt onderhouden. De verplichtingen van deze garantie zijn beperkt tot het repareren of opnieuw installeren van enig onderdeel van het toestel en gelden alleen op voorwaarde dat er geen ongeoorloofde wijzigingen of pogingen tot reparatie

NEDERLANDS

BELL-215 TX

zijn gedaan. Uw wettelijke rechten als klant worden op geen enkele wijze aangetast door deze garantie.

Let op!

- Er bestaat geen recht op garantie in onder meer de volgende gevallen:
- bedieningsfouten
- lege batterijen of defecte oplaadbare batterijen
- onjuiste codering/kanaalselectie
- interferentie van andere radiosystemen (bijv. gebruik van mobiele telefoons)
- Externe interferentie/effecten
- Mechanische schade
- Vochtschade
- Geen bewijs van garantie (aankoopbewijs)

In geval van schade die veroorzaakt is door het niet in acht nemen van deze gebruiksaanwijzing, vervalt de aanspraak op garantie. Wij aanvaarden geen aansprakelijkheid voor gevolgschade! Wij aanvaarden geen aansprakelijkheid voor materiële schade of persoonlijk letsel veroorzaakt door ondeskundige behandeling of het niet in acht nemen van de veiligheidsinstructies. In dergelijke gevallen vervalt elke aanspraak op garantie!

Beperking van aansprakelijkheid

De fabrikant is niet aansprakelijk voor verlies of schade van welke aard ook, inclusief incidentele of gevolgschade, die direct of indirect voortvloeit uit het niet goed functioneren van dit product.

NL

Deze gebruiksaanwijzing is een uitgave van
m-e GmbH modern-electronics,
An den Kolonaten 37, 26160 Bad Zwischenahn, Duitsland.

Deze gebruiksaanwijzing komt overeen met de technische stand van zaken bij het ter perse gaan. Wij behouden ons het recht voor om veranderingen aan te brengen in technologie en apparatuur.

WWW.M-E.DE



Hiermit erklärt die m-e GmbH modern-electronics, dass dieses
Gerät
den folgenden Richtlinien entspricht:

RoHS 2011/65/EU
RED 2014/53/EU

Die KONFORMITÄTSERKLÄRUNG kann unter folgender Adresse
abgerufen werden:
<http://www.m-e.de/download/ce/bell215txv3ce.pdf>

11.07.2022