



VDV-507

BETRIEBSANLEITUNG
OPERATING INSTRUCTIONS
MODE D'EMPLOI
GEBRUIKSAANWIJZING



1A

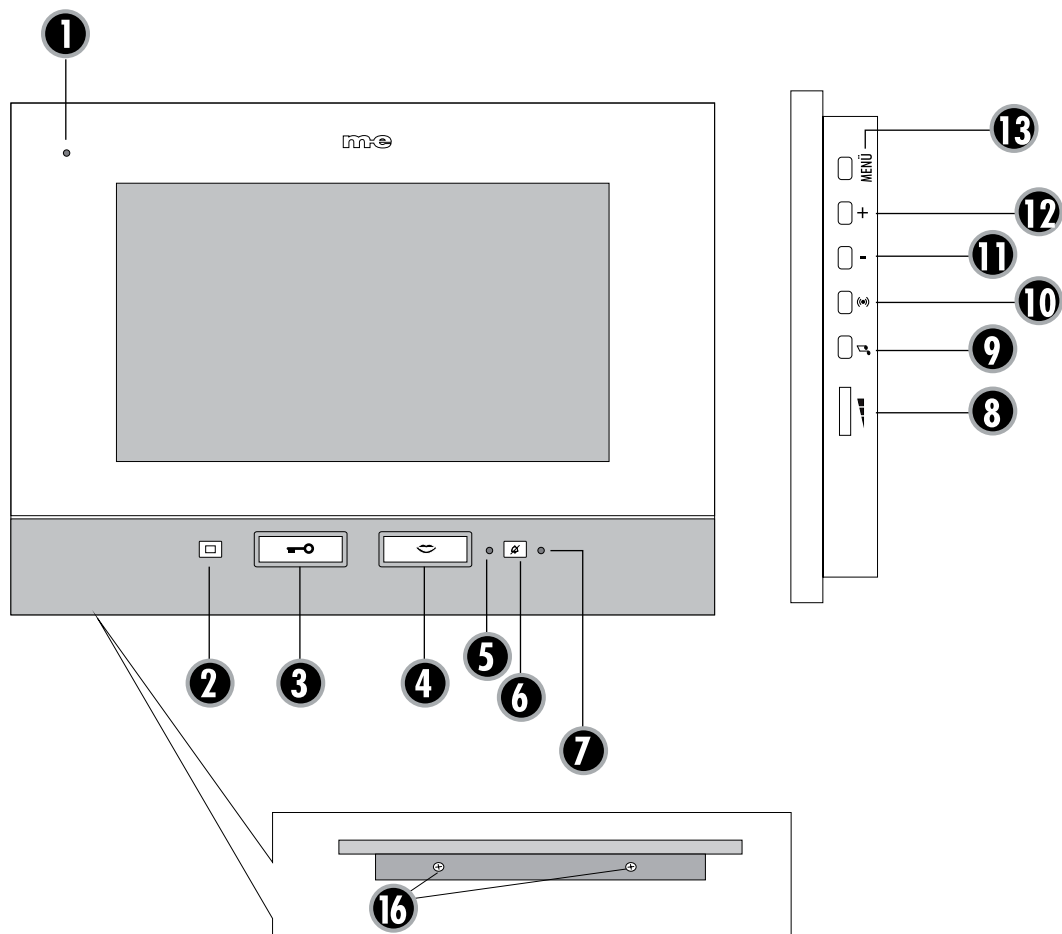

DE

1B

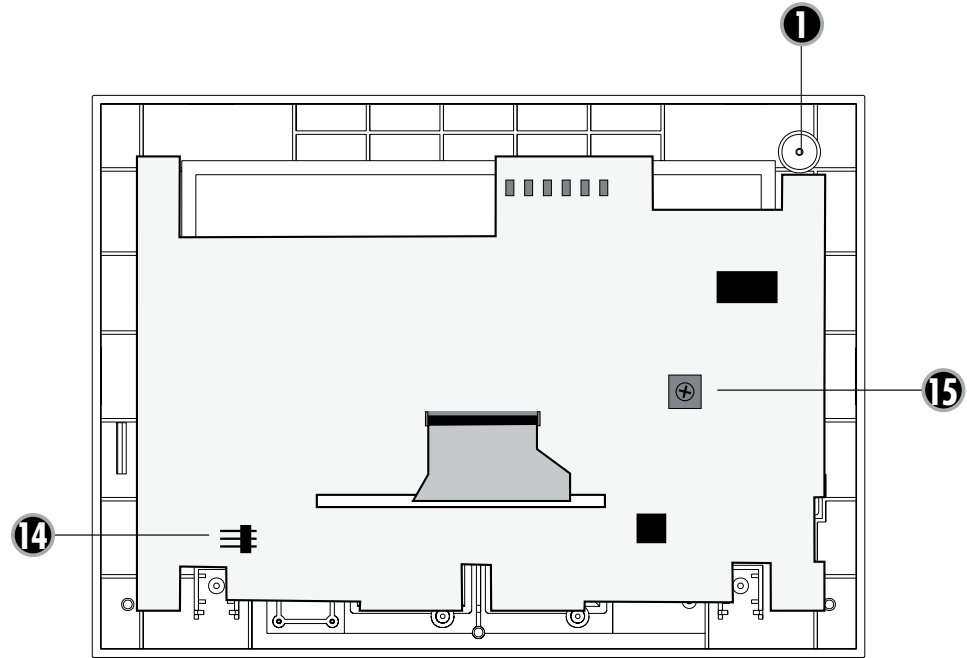

DE

2A

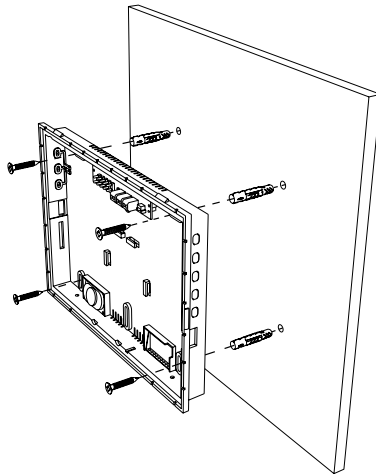

2B

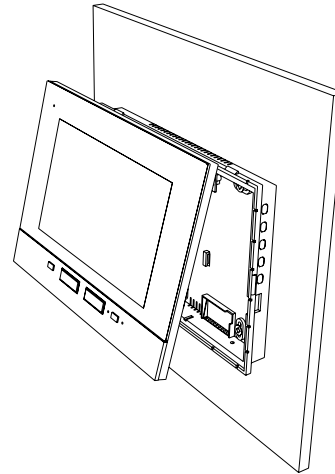

3

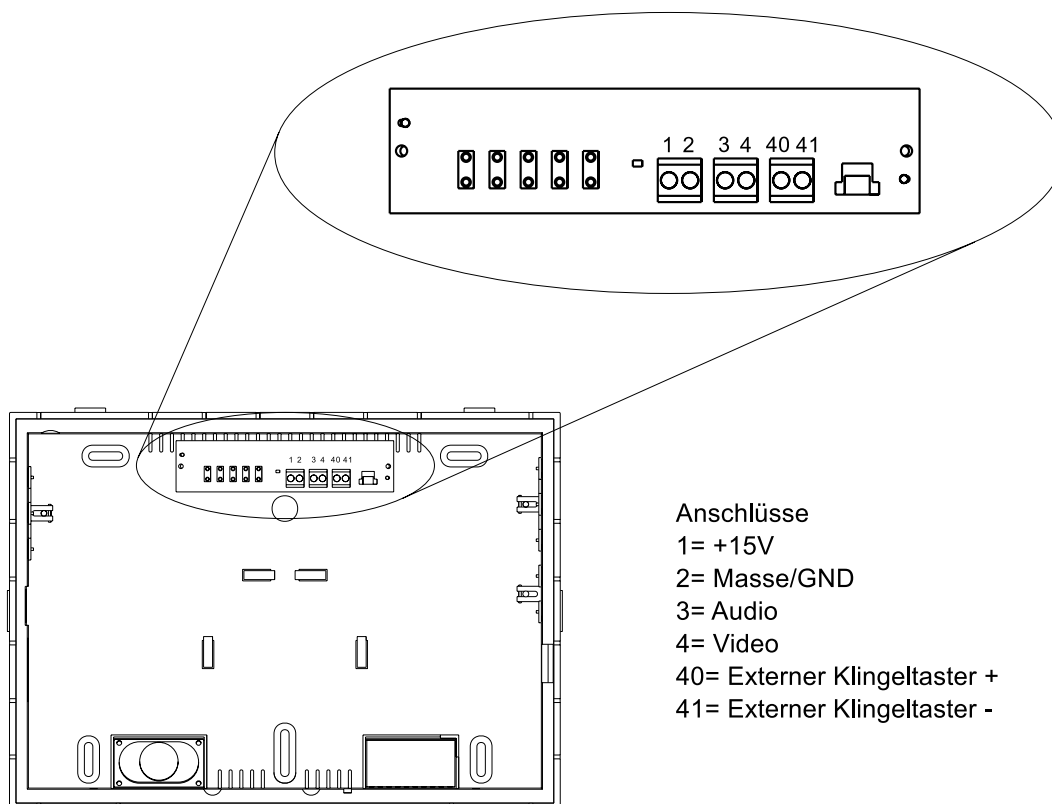
**Anschlüsse**

- 1= +15V
- 2= Masse/GND
- 3= Audio
- 4= Video
- 40= Externer Klingeltaster +
- 41= Externer Klingeltaster -

DE

4

4

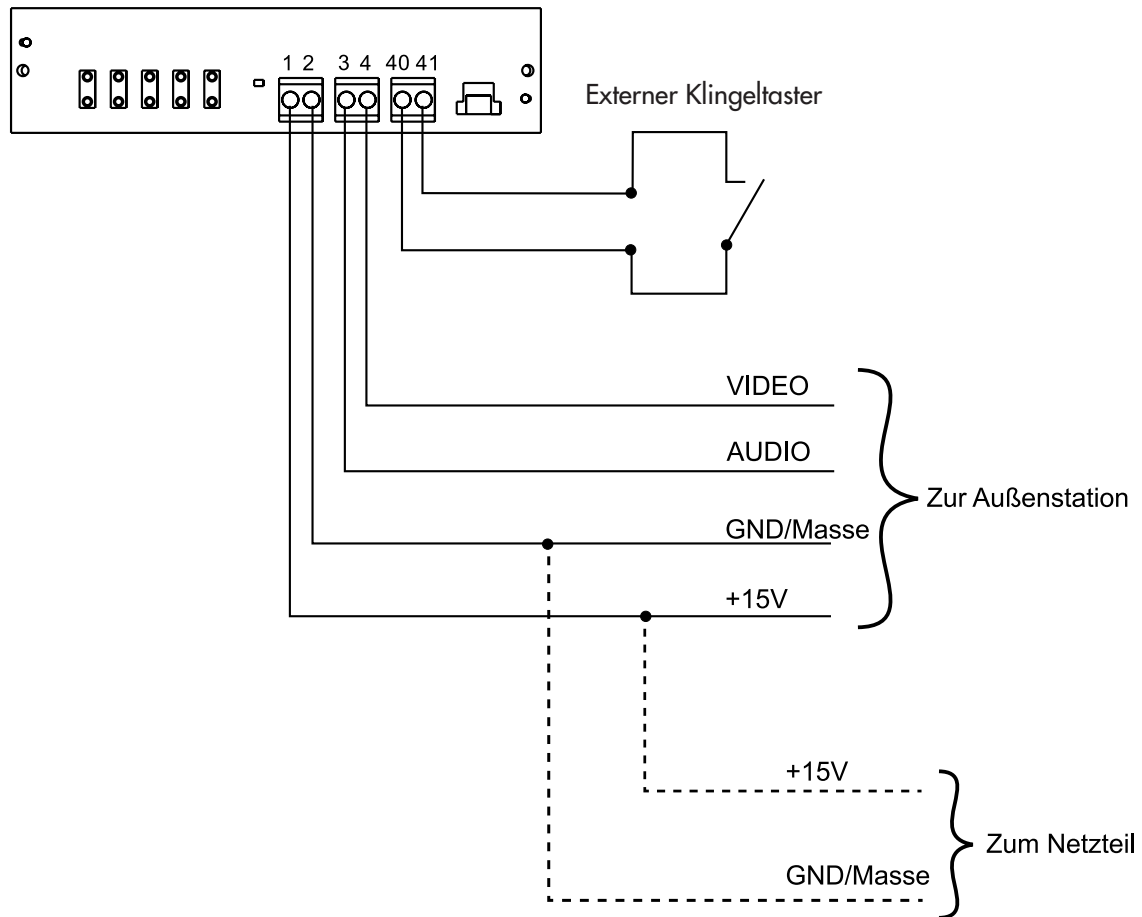

DE

5







Innenstation VDV-507 für Video-Türsprechanlage

Vielen Dank für den Kauf dieser Video-Innenstation. Diese kann mit allen Komponenten aus den Systemen VISTADOOR und VISTUS kombiniert werden. Wenn an der angeschlossenen Außenstation geklingelt wird, spielt die Innenstation die eingestellte Klingelmelodie ab und der Besucher ist auf dem Monitor zu sehen. Es kann dann mit dem Besucher gesprochen und auch die Tür geöffnet werden (sofern ein Türöffner angeschlossen ist).

LIEFERUMFANG

Innenstation mit 17,8 cm (7") Bildschirmdiagonale
Befestigungsmaterial
Betriebs- und Montageanleitung
Bohrschablone

Legende

- 1 = Mikrofon
-  2 = Monitor-Taste
-  3 = Türöffner-Taste
-  4 = Sprech-Taste
- 5 = LED für Stummschaltung
-  6 = Ruhe-Taste
- 7 = Betriebs-LED
-  8 = Gesprächslautstärke-Einsteller
-  9 = Melodie-Taste
-  10 = Alarm-/ Interkom-Taste
- 11 = Minus-Taste
- + 12 = Plus-Taste
- 13 = Menü-Taste
- 14 = Steckplatz für VTX-Bell
- 15 = Lautstärke-Einsteller für Klingelton
- 16 = Gehäuseschrauben

INSTALLATION (Abb. 2a+b)

1. Suchen Sie sich eine geeignete Stelle zur Montage der Inneneinheit und verlegen Sie die Leitungen bis dorthin.
2. Entfernen Sie die beiden Schrauben (16) an der Inneneinheit und heben Sie das Frontcover der Inneneinheit ab.
3. Mittig an den Seiten der Inneneinheit befinden sich zwei Halteclips. Ziehen Sie das Frontcover vorsichtig ab.
4. Für die Einführung der Leitungen in das Gehäuse befindet sich oben unter den Anschlussklemmen ein Loch im Gehäuse.

5. Richten Sie die beigelegte Bohrschablone mit einer Wasserwaage gerade an der Stelle der Wand aus, an der die Inneneinheit montiert werden soll. Alternativ können Sie auch das rückseitige Gehäuse der Innenstation zum Markieren der Bohrlöcher verwenden.
6. Fixieren Sie die Bohrschablone mit Klebeband und bohren Sie die vier markierten Löcher (\varnothing 6 mm).
7. Entfernen Sie die Bohrschablone und stecken Sie in jedes Loch einen der mitgelieferten Dübel.
8. Führen Sie die Anschlussleitung durch das Loch im Gehäuseboden der Inneneinheit und verschrauben Sie das Gehäuse mit vier Schrauben an der Wand.
9. Schließen Sie die Leitungen an wie im Anschlussplan (Abb. 4) gezeigt.



HINWEIS: Die Leitungen nicht zu kurz abschneiden. Im Gehäuseboden befinden sich Laschen, dort kann die Leitung aufgewickelt werden.

10. Setzen Sie das Frontcover mit Monitor auf. Achten Sie darauf, dass die Halteclips sicher einrasten.



HINWEIS: Achten Sie außerdem darauf, dass ein eventuell vorhandener blanker Draht für die Abschirmung die Platine nicht berührt, diesen am besten soweit wie möglich kürzen.

11. Verschrauben Sie das Frontcover wieder mit den zwei Schrauben (16).

INBETRIEBNAHME

Anschluss Stromversorgung

Die Stromversorgung kann wahlweise an der Innen- oder Außenstation angeschlossen werden.

Es ist auch möglich, die Stromversorgung an einem Sternpunkt einzuspeisen, z.B. wenn alle Signalleitungen vom Sicherungskasten her zu den Außen- und Inneneinheiten gelegt wurden. Das Netzteil ist dann parallel mit Masse/GND und +15V zu verbinden.

Nachdem alle Komponenten montiert und angeschlossen sind, schalten Sie die Betriebsspannung ein. Je nach Montageart stecken Sie dazu das Steckernetzteil in eine geeignete Steckdose oder schalten den Sicherungsautomat, an den das Hutschienennetzteil angeschlossen ist, ein. Um die Anlage zu initialisieren, muss an der Außeneinheit einmal geklingelt werden (bei mehreren Außenstationen muss an jeder Außeneinheit einmal geklingelt werden).



HINWEIS: Vor allen Arbeiten an der Anlage schalten Sie die Betriebsspannung wieder aus!

BETRIEB

Klingeln an der Außeneinheit löst die Klingelmelodie an der Inneneinheit aus, und der Besucher wird auf dem Monitor angezeigt. Betätigen Sie die Sprech-Taste (4), um die Sprechverbindung herzustellen.

Nachdem Sie mit dem Besucher gesprochen haben, können Sie durch Betätigen der Türöffner-Taste (3) die Tür öffnen (wenn ein Türöffner angeschlossen ist) oder durch erneutes Betätigen der Sprech-Taste das Gespräch beenden. Dadurch befindet sich die Innenstation wieder im Standby-Betrieb.

Sind mehrere Außenstationen und/oder Zusatzkameras angeschlossen, kann durch Betätigen der Monitor-Taste (2) zu den anderen Außenstationen/Zusatzkameras umgeschaltet werden. Dies ist jederzeit möglich, auch wenn nicht geklingelt wurde.

Solange das Bild einer Zusatzkamera aktiv ist, ist kein Sprechverkehr möglich.

Durch zweimaliges Betätigen der Sprech-Taste wird die Innenstation wieder in den Standbybetrieb geschaltet. Wird keine Taste gedrückt, schaltet der Monitor automatisch nach ca. 60 Sekunden ab.

FUNKTIONEN DER ANLAGE

NAME

Klingeln

Wird die Klingel-Taste an der Außenstation gedrückt, gibt die Inneneinheit Ihren eingestellten Klingelton wieder, und für ca. 60 Sekunden blinken die Leuchtrahmen der Sprech- und der Türöffner-Taste an der Inneneinheit. Des Weiteren aktiviert sich der Monitor während dieser Zeit und das Bild der Außenkamera ist sichtbar.

Sprechen

Drücken Sie einmal auf die Sprech-Taste. Während die Sprechverbindung aktiv ist, leuchtet der Leuchtrahmen um die Sprech-Taste dauerhaft blau.

Um das Gespräch zu beenden, betätigen die Sprech-Taste erneut. Die Sprechverbindung kann jederzeit hergestellt werden. Es ist nicht nötig, dass vorher geklingelt wird. Dazu betätigen Sie einfach einmal die Sprech-Taste.

Tür öffnen

Ein angeschlossener Türöffner wird durch kurzes Drücken der Türöffner-Taste für ca. 6 Sekunden oder 1 Sekunde aktiviert (siehe Anleitung für die verwendete Außenstation), die Türöffner-Taste muss nicht gedrückt gehalten werden. Zur Bestätigung wird ein doppelter Beep-Ton an Außen- und Inneneinheit abgegeben und zusätzlich leuchtet das Namensschild „grün“, solange der Türöffner aktiviert ist.

Der Türöffner kann aktiviert werden, wenn

1. geklingelt wurde (ohne vorher ein Gespräch aufbauen zu müssen, innerhalb von 60 Sekunden).
2. die Gegensprechfunktion aktiv ist.

Melodie einstellen

1. Sprech-Taste kurz drücken (Monitor schaltet ein).
2. Melodie-Taste kurz drücken, Melodie wird abgespielt.
3. Melodie-Taste kurz drücken, nächste Melodie wird abgespielt usw.
4. Sprech-Taste kurz drücken, um Melodie zu speichern (Monitor schaltet aus).

Es stehen 16 verschiedene Melodien zur Auswahl.



Sprach-Lautstärke einstellen

Mit dem Einsteller für die Sprachlautstärke (8) an der Seite der Inneneinheit können Sie die Lautstärke, mit der Sie den Besucher hören, stufenlos einstellen.

Klingel-Lautstärke einstellen

Mit dem Einsteller (15) für die Klingel-Lautstärke auf der Hauptplatine kann auch diese stufenlos eingestellt werden. Mit einem kleinen Schraubendreher im Uhrzeigersinn drehen, erhöht die Lautstärke. Gegen den Uhrzeigersinn drehen verringert die Lautstärke. Achten Sie darauf, das Potentiometer nicht zu überdrehen.



Klingelmelodie deaktivieren (z.B. bei Nachtruhe)

Die Klingelmelodie kann deaktiviert werden. Dazu drücken Sie einmal kurz auf die Ruhe-Taste (6) der Inneneinheit. Die LED (5) blinkt zur Erinnerung bei deaktivierter Melodie rot. Um die Melodie wieder zu aktivieren, drücken Sie erneut kurz auf die Ruhe-Taste. Die LED hört auf zu blinken und die Melodie ist wieder aktiviert. Das optische Signal (Leuchtrahmen der Sprech- und Türöffner-Taste) bleibt auch bei deaktivierter Klingelmelodie aktiv und zeigt weiterhin ein Klingeln an.



HINWEIS: Falls das VTX-BELL-Modul genutzt wird, so wird auch dieses im Ruhemodus deaktiviert, d.h. die angeschlossenen Empfänger geben ebenfalls kein Signal ab.



Alarmton aktivieren

Die Außenstation kann einen Alarmton abgeben (z.B. bei Belästigungen). Dazu muss die Alarm-/ Interkom-Taste(10) an der Inneneinheit gedrückt und gehalten werden. Der Alarmton wird nur wiedergegeben, wenn die Taste innerhalb von 60 Sekunden nach dem Klingeln gedrückt gehalten wird oder wenn die Sprechverbindung aufgebaut ist.

 **Interkom**

Sind mehrere Innenstationen parallel miteinander verbunden, kann zwischen diesen Innenstationen gesprochen werden. Drücken Sie im Standby auf die Alarm-Taste, klingeln alle parallel angeschlossenen Innenstationen (alle Innenstationen einer Partei). Wird an einer der klingelnden Innenstationen auf die Sprech-Taste gedrückt, ist die Sprechverbindung aktiv. Um das Gespräch zu beenden, betätigen Sie die Sprech-Taste.

 **Monitor aktivieren / Zusatzkameras durchschalten**

Mit der Monitor-Taste (2) haben Sie jederzeit die Möglichkeit, den Eingangsbereich zu überwachen, ohne dass jemand den Klingel-Taster betätigt hat. Wird die Monitor-Taste ein zweites Mal gedrückt, schaltet sich der Monitor ab.

 **HINWEIS:** Bei einer angeschlossenen Zusatzkamera (oder mehreren Außenstationen) kann diese mit der Monitor-Taste aktiviert werden. Beim ersten Drücken auf die Monitor-Taste aktiviert sich die Kamera der Außenstation, ein zweites Drücken schaltet auf die erste Zusatzkamera, ein drittes Drücken schaltet auf die zweite Zusatzkamera. Sind alle Kameras durchgeschaltet, ist wieder das Bild der ersten Kamera zu sehen. Ausschalten können Sie den Monitor nur durch zweimaliges Drücken der Sprech-Taste oder Sie warten ca. 60 Sekunden, bis die Anlage automatisch wieder in den Standby-Betrieb wechselt.

EINSTELLUNGEN

Monitoreinstellungen (Helligkeit, Kontrast, Farbe und Modus) Der 7"-Monitor verfügt über ein On Screen Display (OSD), welches über die Menü-Taste (13) aufgerufen wird, während der Monitor aktiv ist. Jeder weitere Druck auf die Menü-Taste markiert die nächste Einstellmöglichkeit im OSD. Mit den Tasten „+“ und „-“ (11+12) können die Werte jeweils angepasst werden. Nach 5 Sekunden ohne Tastendruck schaltet sich das OSD automatisch ab und die eingestellten Werte werden gespeichert.

Folgende Einstellungen können vorgenommen werden:

Helligkeit (Brightness)

Um die Helligkeit des Monitors den örtlichen Gegebenheiten anzupassen, rufen Sie das Menü über die Menü-Taste auf. Mit der Taste „+“ wird die Helligkeit erhöht, mit der Taste „-“ wird die Helligkeit verringert.

Kontrast (Contrast)

Um den Kontrast des Monitors anzupassen, rufen Sie das OSD mit der

Menü-Taste auf und drücken Sie ein weiteres Mal auf die Menü-Taste. Der Punkt „Contrast“ im OSD sollte jetzt markiert sein und der Kontrast kann über die Tasten „+“ und „-“ eingestellt werden.

Farbsättigung (Saturation)

Um die Farbsättigung des Monitors anzupassen, rufen Sie das OSD mit der Menü-Taste auf und drücken Sie zwei weitere Male auf die Menü-Taste. Der Punkt „Saturation“ im OSD sollte jetzt markiert sein und die Farbsättigung kann über die Tasten „+“ und „-“ eingestellt werden.

Ton (Audio)

Dieser Menüpunkt ist für diese Anlage irrelevant.

 **Reset**

Über diesen Punkt im OSD kann der Monitor auf die Werkseinstellung zurückgesetzt werden.

Um den Monitor zu resetten, rufen Sie das OSD mit der Menü-Taste auf und drücken Sie 5 weitere Male auf die Menü-Taste. Der Punkt „Reset“ sollte jetzt markiert sein. Um den Reset durchzuführen, drücken Sie jetzt einmal auf die Taste „+“. Das OSD verschwindet sofort und die Werkseinstellungen sind wieder hergestellt.

Exit

Über diesen Punkt kann das OSD verlassen werden. Wenn „Exit“ im OSD markiert ist, drücken Sie einmal auf die Taste „+“, um das OSD zu verlassen.

TECHNISCHE DATEN

Betriebsspannung:	15Volt DC
Stromaufnahme:	270 ± 50mA
Temperaturbereich:	0-50°C
Max. Luftfeuchtigkeit:	85%
Bildschirmdiagonale:	178mm
Auflösung des Monitors:	1024x600
Abmessungen:	220x160x28mm (BXHXT)

HINWEISE

Unter Einwirkung von starken statischen, elektrischen oder hochfrequenten Feldern (Entladungen, Mobiltelefonen, Funkanlagen, Handys, Mikrowellen) kann es zu Funktionsbeeinträchtigungen der Geräte (des Gerätes) kommen.

Reinigung und Pflege

Netzbetriebene Geräte vor dem Reinigen vom Netz trennen (Stecker ziehen). Die Oberfläche des Gehäuses kann mit einem mit Seifenlauge angefeuchtetem weichen Tuch gereinigt werden. Verwenden Sie keine Scheuermittel oder Chemikalien. Staubablagerungen an Lüftungsschlitzen nur mit einem Pinsel lösen und gegebenenfalls mit einem Staubsauger absaugen. Die Saugdüse nicht direkt an das Gerät halten.



SICHERHEITSHINWEISE

Bei Schäden, die durch Nichtbeachten dieser Bedienungsanleitung verursacht werden, erlischt der Garantieanspruch. Für Folgeschäden übernehmen wir keine Haftung!

Bei Sach- oder Personenschäden, die durch unsachgemäße Handhabung oder Nichtbeachten der Sicherheitshinweise verursacht werden, übernehmen wir keine Haftung. In solchen Fällen erlischt jeder Garantieanspruch!

Aus Sicherheits- und Zulassungsgründen (CE) ist das eigenmächtige Umbauen und/oder Verändern des Produkts nicht gestattet.



Zerlegen Sie das Produkt nicht! Es besteht die Gefahr eines lebensgefährlichen elektrischen Schlages!

Lassen Sie das Verpackungsmaterial nicht achtlos liegen, Plastikfolien/-tüten, Styroporsteile etc. könnten für Kinder zu einem gefährlichen Spielzeug werden.

Das Gerät ist nur für trockene Innenräume geeignet (keine Badezimmer o.ä. Feuchträume). Vermeiden Sie das Feucht- oder Nasswerden des Geräts. Es besteht die Gefahr eines lebensgefährlichen elektrischen Schlages!

Wenden Sie sich an eine Fachkraft, wenn Sie Zweifel über die Arbeitsweise, die Sicherheit oder den Anschluss des Geräts haben.

Gehen Sie vorsichtig mit dem Produkt um - durch Stöße, Schläge oder dem Fall aus bereits geringer Höhe wird es beschädigt.

2 JAHRE BESCHRÄNKTE GARANTIE

Es wird für die Dauer von 2 Jahren ab Kaufdatum gewährleistet, dass dieses Produkt frei von Defekten in den Materialien und in der Ausführung ist. Dies trifft nur zu, wenn das Gerät in üblicher Weise benutzt wird und regelmäßig instand gehalten wird. Die Verpflichtungen dieser Garan-

tie werden auf die Reparatur oder den Wiedereinbau irgendeines Teils des Gerätes begrenzt und gelten nur unter der Bedingung, dass keine unbefugten Veränderungen oder versuchte Reparaturen vorgenommen wurden. Ihre gesetzlichen Rechte als Kunde werden in keiner Weise durch diese Garantie beeinträchtigt.

Bitte beachten Sie!

Es besteht kein Anspruch auf Garantie in u. a. folgenden Fällen:

- Bedienungsfehler
- leere Batterien oder defekte Akkus
- falsche Codierung/Kanalwahl
- Störungen durch andere Funkanlagen (z.B. Handybetrieb)
- Fremdeingriffe/-wirkungen
- Mechanische Beschädigungen
- Feuchtigkeitsschäden
- Kein Garantie-Nachweis (Kaufbeleg)

Bei Schäden, die durch Nichtbeachten dieser Bedienungsanleitung verursacht werden, erlischt der Garantieanspruch. Für Folgeschäden übernehmen wir keine Haftung! Bei Sach- oder Personenschäden, die durch unsachgemäße Handhabung oder Nichtbeachten der Sicherheitshinweise verursacht werden, übernehmen wir keine Haftung. In solchen Fällen erlischt jeder Garantieanspruch!

Haftungsbeschränkung:

Der Hersteller ist nicht für den Verlust oder die Beschädigung irgendwelcher Art einschließlich der beiläufigen oder Folgeschäden haftbar, die direkt oder indirekt aus der Störung dieses Produktes resultieren.

Diese Bedienungsanleitung ist eine Publikation der
m-e GmbH modern-electronics,
An den Kolonaten 37, 26160 Bad Zwischenahn

Diese Bedienungsanleitung entspricht dem technischen Stand bei
Drucklegung. Änderung in Technik und Ausstattung vorbehalten.

1A

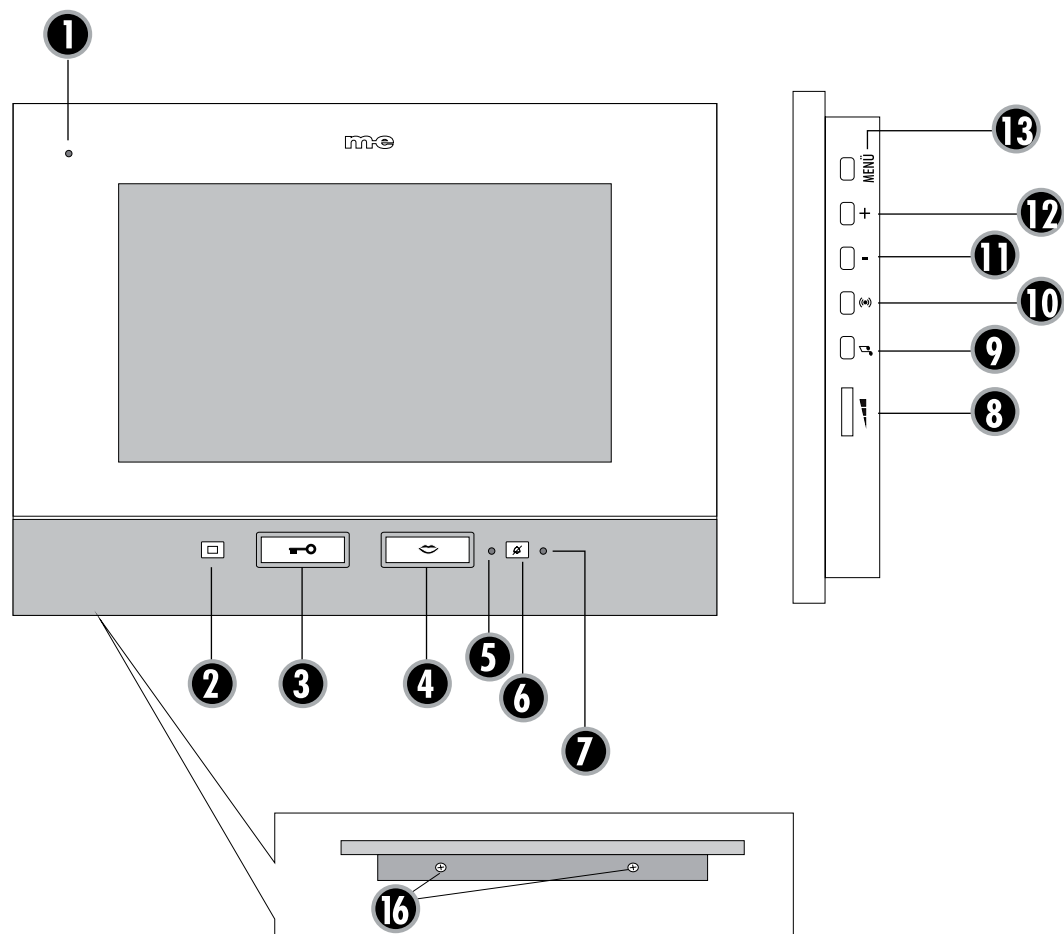

GB

1B

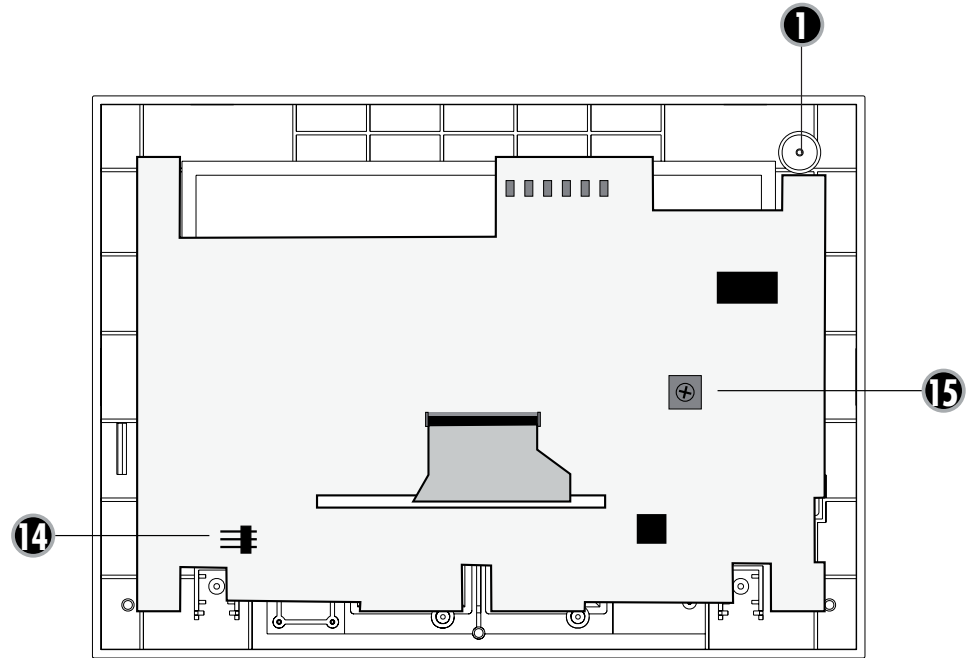

GB

2A

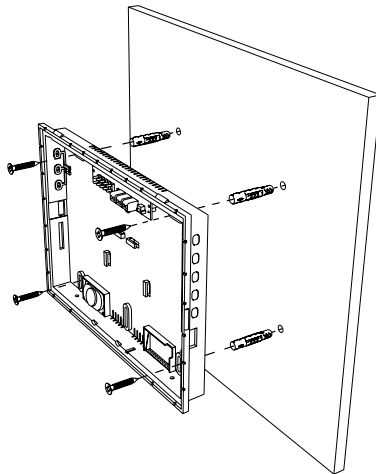

2B

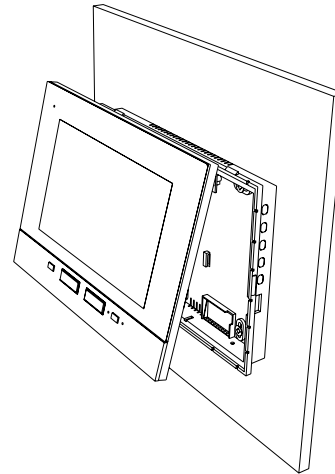

3

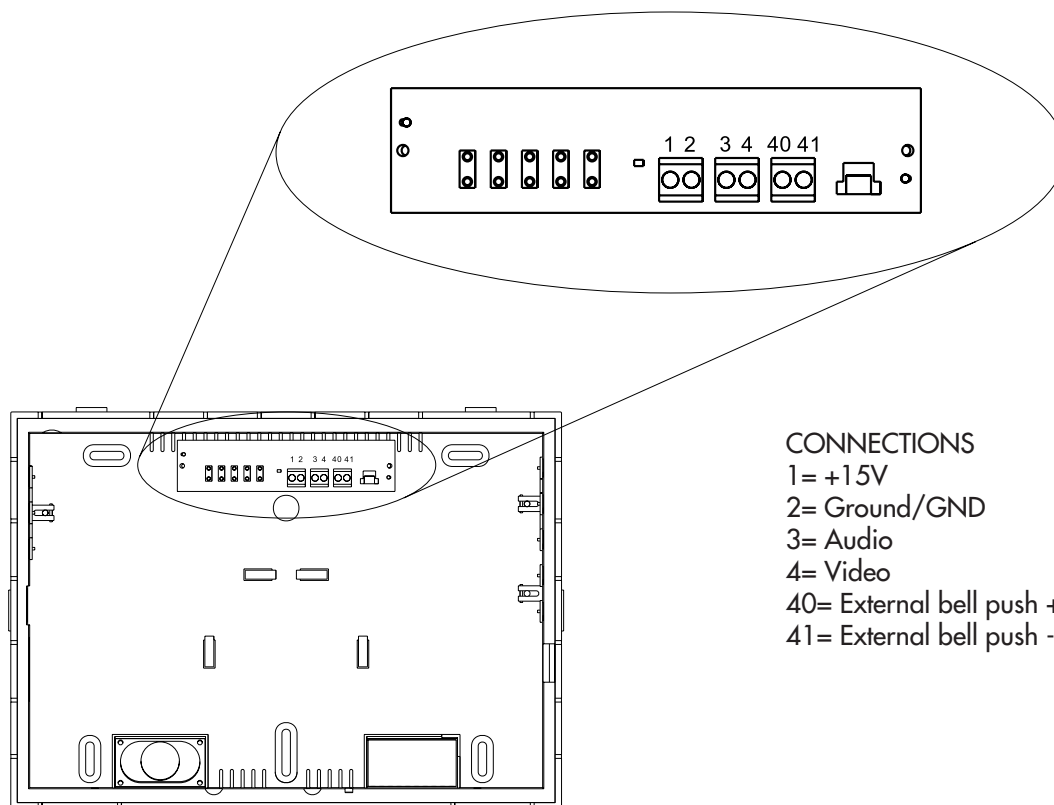

CONNECTIONS

- 1= +15V
- 2= Ground/GND
- 3= Audio
- 4= Video
- 40= External bell push +
- 41= External bell push -

GB

4

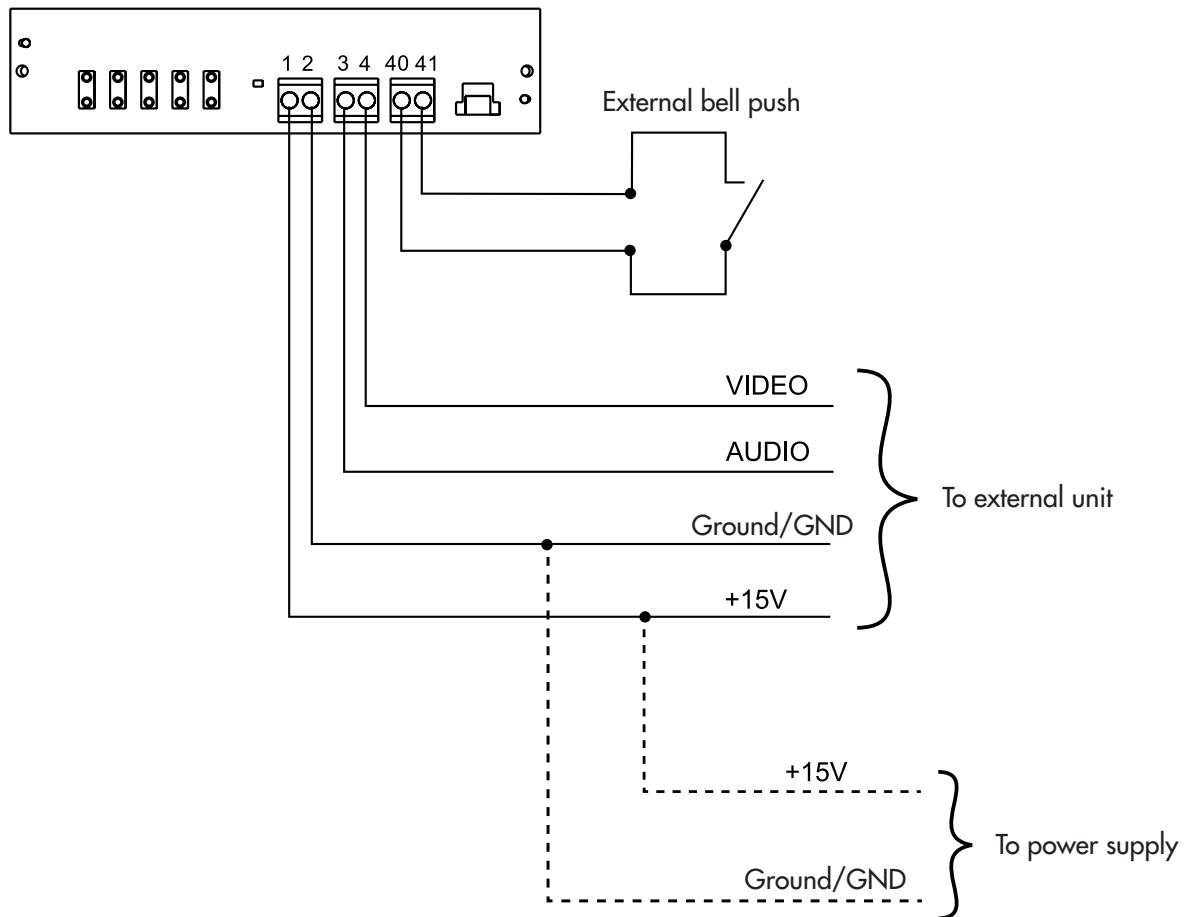

GB

VDV-507 indoor unit for video door phone system

Thank you for purchasing this video internal unit. It can be combined with all components from the VISTADOOR and VISTUS systems. When the linked external unit is rung, the internal unit plays the set bell tone and the visitor can be seen on the monitor. You can then speak with the visitor and also open the door (provided a door opener is linked).

CONTENTS

Internal unit with 17.8 cm (7") screen size
 Fixings
 Operating and installation instructions
 Drilling template

Key

- 1 = Microphone
-  2 = Monitor button
-  3 = Door opener button
-  4 = Voice button
- 5 = LED for muting function
-  6 = Sleep button
- 7 = Operating LED
-  8 = Voice volume adjuster
-  9 = Bell tone button
-  10 = Alarm/intercom button
- 11 = Minus button
- + 12 = Plus button
- 13 = Menu button
- 14 = Slot for VTX bell
- 15 = Volume adjuster for bell tone
- 16 = Housing screws

INSTALLATION (Fig. 2a+b)

1. Identify a suitable place to fit the internal unit and lay all the cables needed to this point.
2. Remove the two screws (16) from the internal unit and lift the front cover off the unit.
3. There are two attachment clips at the centre of the sides of the internal unit. Carefully pull off the front cover.

4. For cable entry into the housing, the latter has a hole in it at the top below the connection terminals.
5. Use a spirit level to correctly align the supplied drilling template at the point on the wall where the internal unit is to be fitted. Alternatively, the back of the internal unit housing can be used to mark the drill holes.
6. Fix the drilling template in position with adhesive tape and drill the four marked holes (\varnothing 6 mm).
7. Take the drilling template off and insert one of the plugs supplied in each of the holes.
8. Feed the connecting cable through the hole in the bottom of the internal unit housing and screw the housing to the wall using the four screws.
9. Connect the cables as shown in the wiring diagram (Fig. 4).

 **NOTE:** Do not cut the cables too short. There are clips in the bottom of the housing that the cable can be wound around.

10. Attach the front cover with the monitor. Make sure that the attachment clips engage properly.

 **NOTE:** Also make sure that any bare wires do not touch the PCB shielding; ideally the wires should be as short as possible.

11. Screw the front cover back on using the two screws (16).

STARTUP

Connecting the power supply

The power supply can be connected to the internal or external unit, as preferred.

The power supply can also be fed in at a star point, if all the signal cables have been laid from the fuse box to the external and internal units, for instance. The power supply unit should then be connected in parallel to ground/GND and +15 V.

Once all the components have been fitted and connected, switch on the operating voltage. Depending on the type of installation, either plug the mains adapter into a suitable socket or switch on the circuit breaker that is connected to the DIN rail power supply unit. Ring the external unit once to initialise the system (if multiple external units are installed, each external unit must be rung once).

 **NOTE:** Switch the operating voltage off again before carrying out any work on the system!

OPERATION

Ringling the external unit sounds the bell tone on the internal unit, and the visitor is displayed on the monitor. Press the voice button (4) to establish voice communication. Having spoken to the visitor, you can open the door (if a door opener is linked) by pressing the door opener button (3) or end the conversation by pressing the voice button again. This returns the internal unit to standby mode.

If multiple external units and/or additional cameras are linked, you can switch to the other external units/additional cameras by pressing the monitor button (2). This can be done at any time, even if the bell has not been rung.

Voice communication is not possible while the image from an additional camera is active.

Pressing the voice button twice returns the internal unit to standby mode. If a button is not pressed, the monitor switches off automatically after approximately 60 seconds.

SYSTEM FUNCTIONS

NAME

Ringling

If the bell push on the external unit is pressed, the internal unit emits the bell tone that has been set, and the luminous surrounds of the voice button and door opener button on the internal unit flash for approximately 60 seconds. The monitor is also activated during this time and the image from the external camera can be seen.

Voice communication

Press the voice button once. The luminous surround of the voice button lights up blue while voice communication is active.

To terminate voice communication, press the voice button again. You can re-establish voice communication at any time. The bell does not need to be rung first. Simply press the voice button again.

Door opening

A linked door opener is activated for approximately 6 seconds or 1 second by briefly pressing the door opener button (see instructions for the external unit used). You do not have to hold the door opener button down. Confirmation is provided by a double beep sound at the external and internal unit, and the name tag lights up green for the time the door opener is activated.

The door opener can be activated if:

1. The bell has been rung (without having to establish voice communication first, within 60 seconds).
2. The reply function is active.

Setting the bell tone

1. Briefly press the voice button (monitor switches on).
2. Briefly press the bell tone button, the bell tone is played.
3. Briefly press the bell tone button, the next bell tone is played, and so on.
4. Briefly press the voice button to save the bell tone (monitor switches off).

There are 16 different bell tones to choose from.



Adjusting the voice volume

The voice volume adjuster (8) on the side of the internal unit allows you to freely adjust the volume of voice reception from the visitor.

Adjusting the bell volume

The adjuster (15) for the bell volume on the main PCB can also be used to freely adjust the volume. Increase the volume by turning clockwise with a small screwdriver. Turn anti-clockwise to decrease the volume. Make sure that you do not turn the potentiometer too far.



Deactivating the bell tone (e.g. if night-time quiet is required)

The bell tone can be deactivated. To do this, press the sleep button (6) of the internal unit once briefly. The LED (5) flashes red to remind you that the tone is deactivated. To reactivate the bell tone, press the sleep button briefly again. The LED will stop flashing and the bell tone is reactivated.

The optical signal (luminous surrounds of the voice and door opener button) remains active even when the bell tone is deactivated and will continue to indicate the bell being rung.



NOTE: If the VTX BELL module is used, it is also deactivated in sleep mode, i.e. the linked receivers do not emit a signal either.



Activating the alarm tone

The external unit can emit an alarm tone (e.g. where someone is making a nuisance of themselves). To do this, press and hold down the alarm/intercom button (10) on the internal unit. The alarm tone will only be emitted if the button is pressed and held down within 60 seconds of the bell being rung, or if voice communication is established.



Intercom

If multiple internal units are connected together in parallel, these internal units can communicate with one another.

When the alarm button is pressed in standby mode, all the internal units that are linked in parallel ring (all internal units of the same party). Voice communication is activated when the voice button is pressed on one of the ringing internal units. To terminate voice communication, press the voice button.

- **Activating monitor / switching between additional cameras**
Using the monitor button (2), you can monitor the entrance area at any time without waiting for someone to press the bell push. Pressing the monitor button a second time switches off the monitor.

i **NOTE:** If an additional camera is connected (or multiple external units), it can also be activated using the monitor button. Pressing the monitor button once activates the camera of the external unit, pressing it a second time switches to the first additional camera, and pressing it a third time switches to the second additional camera. Once you flipped through all the cameras the image from the first camera is shown again. The monitor can only be switched off by pressing the voice button twice or waiting approximately 60 seconds for the system to automatically return to standby mode.

SETTINGS

Monitor settings (brightness, contrast, colour and mode)

The 7" monitor has an On Screen Display (OSD), which can be called via the menu button (13) when the monitor is active. Each press of the menu button highlights the next option in the OSD. The „+“ and „-“ buttons (11 + 12) can be used to adjust the relevant values. If a button has not been pressed for 5 seconds, the OSD switches off automatically and the set values are saved.

The following settings can be made:

Brightness

To adjust the brightness of the monitor to the local conditions, call the menu via the menu button. Use the „+“ button to increase the brightness and the „-“ button to decrease the brightness.

Contrast

To adjust the contrast of the monitor, call the OSD with the menu button and press the menu button again. The „Contrast“ item should now be highlighted in the OSD and the contrast can be set via the „+“ and „-“ buttons.

Saturation

To adjust the saturation of the monitor, call the OSD with the menu button and press the menu button again twice. The „Saturation“ item should now be highlighted in the OSD and the saturation can be set via the „+“ and „-“ buttons.

Audio

This menu item is not relevant for this system.



Reset

This item in the OSD can be used to reset the monitor to the factory settings.

To reset the monitor, call the OSD with the menu button and press the menu button again five times. The „Reset“ item should now be highlighted. Press the „+“ button once to perform a reset. The OSD immediately disappears and the factory settings are restored.

Exit

The OSD can be exited via this item. When „Exit“ is highlighted in the OSD, press the „+“ button once to exit the OSD.

TECHNICAL DATA

Operating voltage:	15 V DC
Power consumption:	270 ± 50 mA
Temperature range:	0 to +50°C
Maximum air humidity:	85%
Screen size:	178mm (7")
Monitor resolution:	1024x600
Dimensions:	220 x 160 x 28 mm (wxhxd)

NOTES

The functionality of the unit can be affected by the influence of strong static, electrical or high frequency fields (discharging, mobile phones, radios, microwaves).

Cleaning and maintenance

Always disconnect mains powered units from the mains supply before cleaning (disconnect the plug). The unit housing can be cleaned using a soapy soft cloth. Do not use any abrasive materials or chemicals. Remove dust build-up from ventilation slits using a brush and clean up using a vacuum cleaner. Do not hold the vacuum cleaner nozzle directly against the unit.



SAFETY NOTES

The warranty will be null and void in case of damages arising from violations of these operating instructions. We are not liable for consequential damages!

We accept no liability for material damages or injuries arising from inappropriate use or violation of the safety instructions. In such cases all warranty claims are null and void!

For reasons of safety and licensing (CE), unauthorised conversion and / or modification of the product is prohibited.

⚠ Do not take the product apart! There is a danger of lethal electric shock!

Do not leave packaging material lying about since plastic foils and pockets and polystyrene parts etc. could be lethal toys for children.

The device is suitable only for dry interior rooms (not bathrooms and other moist places). Do not allow the device to get moist or wet. There is a danger of lethal electric shock!

In industrial institutions, the accident prevention regulations of the Association of Commercial Professional Associations for electrical installations and equipment must be observed. Please consult a specialist should you have doubts regarding the method of operation, the safety, or the connections of the device.

Handle the product with care - it is sensitive to bumps, knocks or falls even from low heights.

2 YEAR LIMITED GUARANTEE

For two years after the date of purchase, the defect-free condition of the product model and its materials is guaranteed. This guarantee is only valid when the device is used as intended and is subject to regular maintenance checks. The scope of this guarantee is limited to the repair or reinstallation of any part of the device, and is only valid if no unauthorised modifications or attempted repairs have been undertaken. Customer statutory rights are not affected by this guarantee.

i Please note!

No claim can be made under guarantee in the following circumstances:

- Operational malfunction
- Empty batteries or faulty accumulator
- Erroneous coding/channel selection
- Fault through other radio installation (i.e. mobile operation)
- Unauthorised modifications / actions
- Mechanical damage
- Moisture damage
- No proof of guarantee (purchase receipt)

Claims under warranty will be invalidated in the event of damage caused by non-compliance with the operating instructions. We do not accept any responsibility for consequential damage! No liability will be

accepted for material damage or personal injury caused by inappropriate operation or failure to observe the safety instructions. In such cases, the guarantee will be rendered void.

Liability limitation

The manufacturer is not liable for loss or damage of any kind including incidental or consequential damage which is the direct or indirect result of a fault to this product.

These operating instruction are published by
m-e GmbH modern-electronics,
An den Kolonaten 37, 26160 Bad Zwischenahn/Germany

The operating instructions reflect the current technical specifications at time of print. We reserve the right to change the technical or physical specifications.

1A

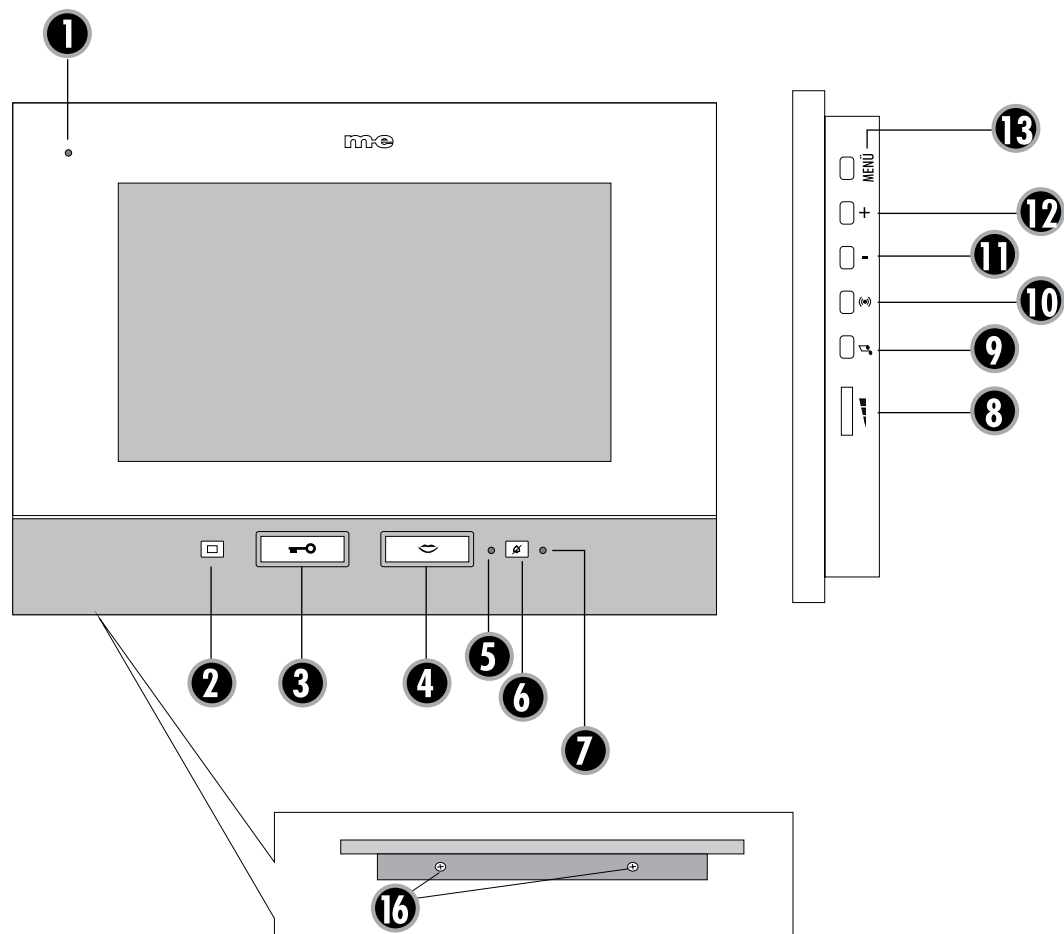

1B

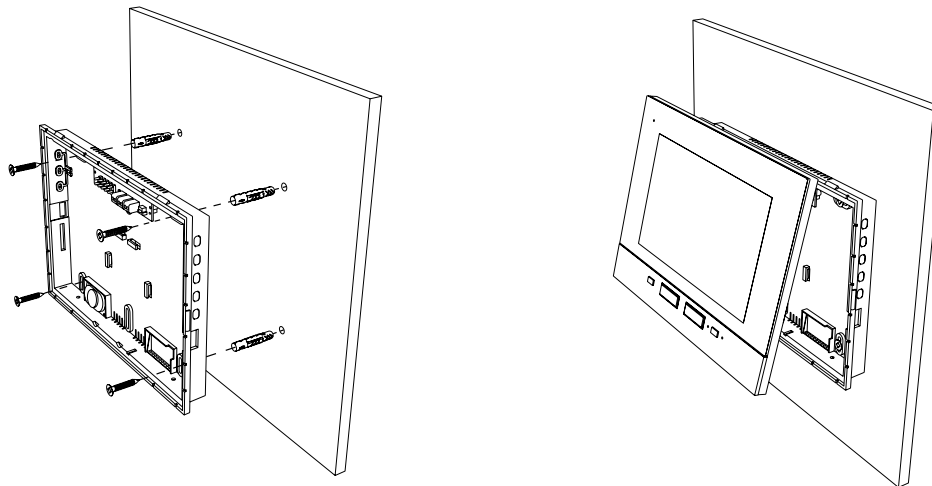
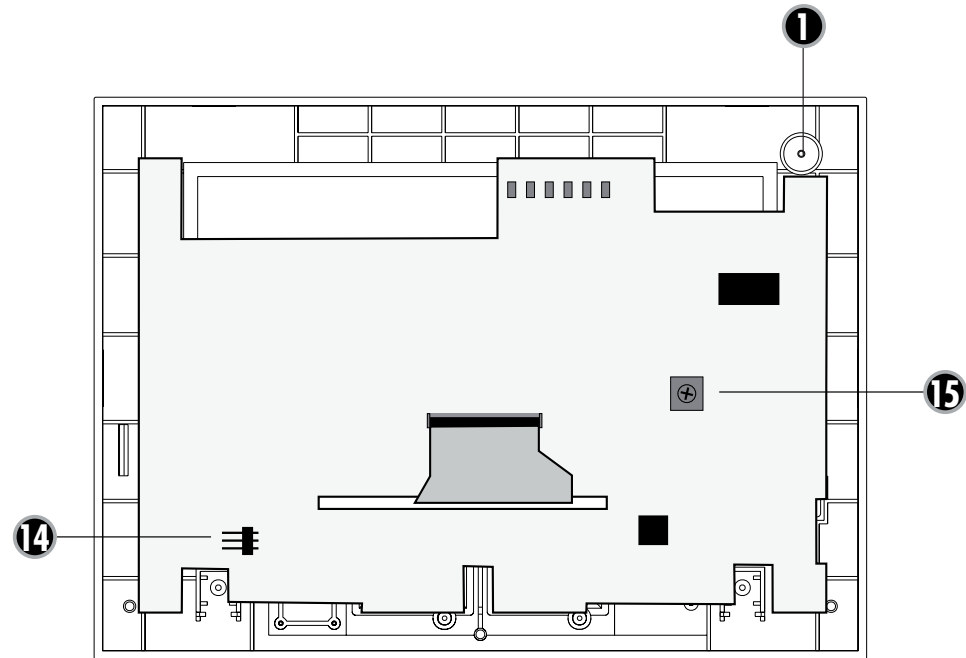

FR

3

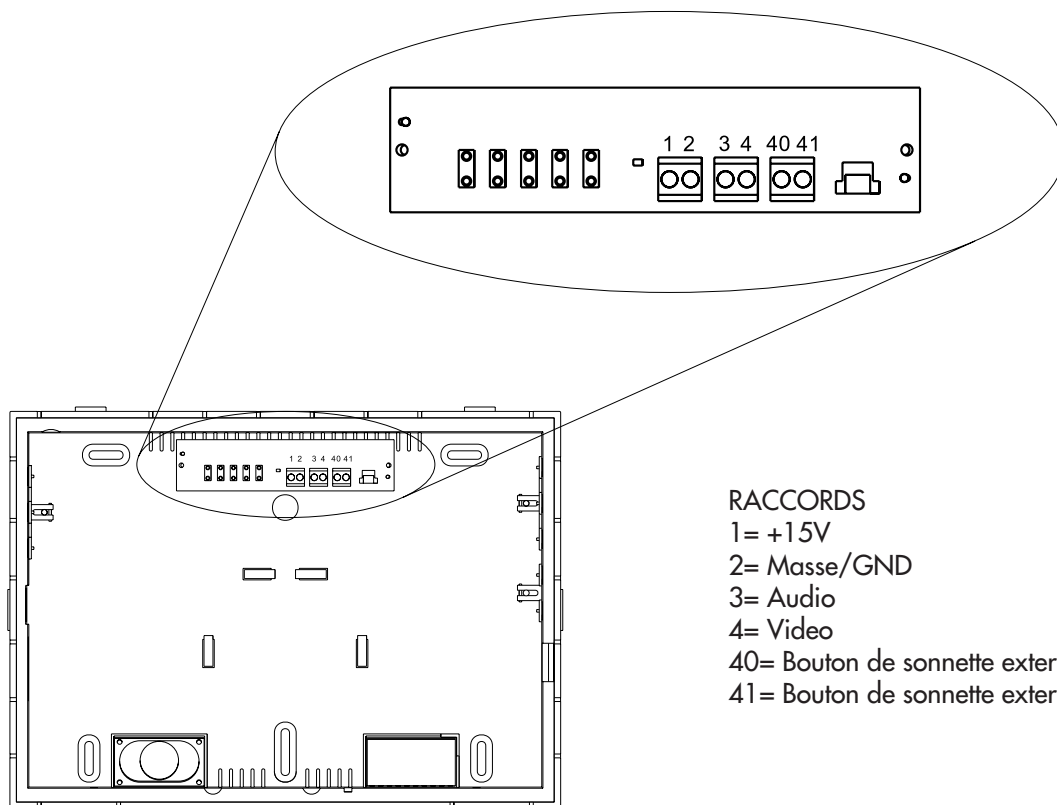

RACCORDS

- 1= +15V
- 2= Masse/GND
- 3= Audio
- 4= Video
- 40= Bouton de sonnette externe +
- 41= Bouton de sonnette externe -

FR

4

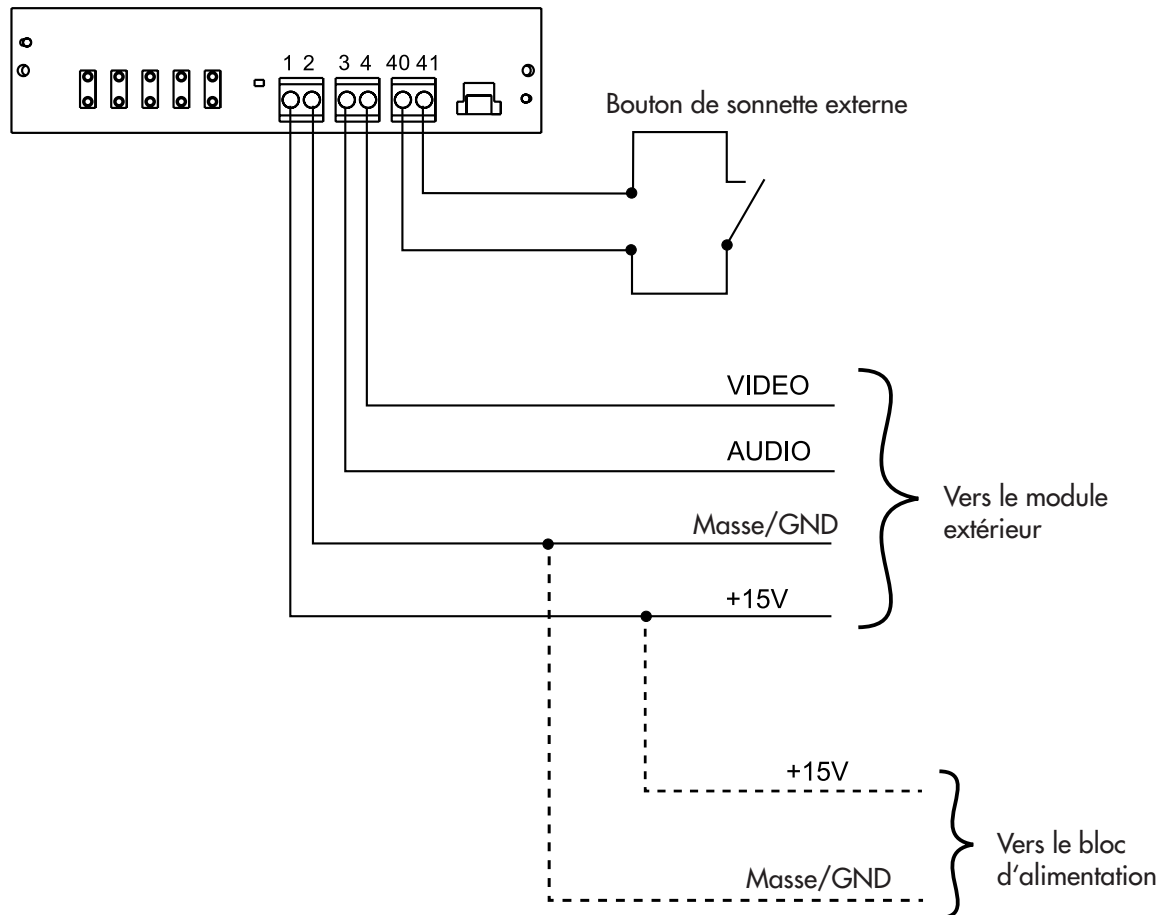







Unité intérieur VDV-507 pour système d'interphone vidéo

Nous vous remercions de l'achat de ce module vidéo intérieur. Il peut être combiné avec tous les éléments des systèmes VISTADOOR et VISTUS. Lorsque la sonnette du module extérieur est actionnée, le module intérieur émet la mélodie de carillon réglée et le visiteur s'affiche à l'écran. Il est possible de parler avec le visiteur, ainsi que de lui ouvrir la porte (sous réserve qu'une gâche électrique soit installée et raccordée).

CONTENU DE LA LIVRAISON

Module intérieur avec un écran de 17,8 cm (7") en diagonale
Matériels de fixation
Notice d'utilisation et de montage
Gabarit de perçage

Légende

- 1 = Microphone
-  2 = Touche d'écran
-  3 = Touche d'ouverture de porte
-  4 = Touche d'interphone
- 5 = DEL pour le mode silencieux
-  6 = Touche de veille
- 7 = DEL de fonctionnement
-  8 = Réglage de volume d'interphone
-  9 = Touche de mélodie
-  10 = Touche d'alarme / intercom
- 11 = Touche « Moins »
- + 12 = Touche « Plus »
- 13 = Touche de menu
- 14 = Slot pour VTX-Bell
- 15 = Réglage de volume de carillon
- 16 = Vis du boîtier

INSTALLATION (Fig. 2a+b)

1. Définissez un endroit approprié pour le montage du module intérieur et posez les câbles jusqu'à cet endroit.
2. Retirez les deux vis (16) et le cache frontal du module intérieur.
3. Au centre des côtés du module intérieur se trouvent deux clips de fixation. Retirez le cache frontal avec précaution.
4. Pour l'introduction des câbles dans le boîtier, celui-ci est doté d'un orifice en haut sous les bornes de raccordement.

5. A l'aide d'un niveau à bulles, alignez le gabarit de perçage fourni sur l'endroit du mur sur lequel vous souhaitez monter le module intérieur. Alternativement, vous pouvez aussi utiliser la partie arrière du boîtier du module intérieur pour repérer les trous de perçage.
6. Fixez le gabarit de perçage avec du ruban adhésif et percez les quatre trous repérés (\varnothing 6 mm).
7. Retirez le gabarit de perçage et insérez dans chaque trou une des chevilles fournies.
8. Passez le câble d'alimentation par le trou dans le fond du boîtier du module intérieur et vissez le boîtier au mur avec quatre vis.
9. Branchez les câbles comme indiqué sur le schéma des connexions (Fig. 4).



REMARQUE : Ne coupez pas les câbles trop courts. Le fond du boîtier est doté de languettes sur lesquelles vous pouvez enrouler le câble.

10. Remettez en place le cache frontal avec l'écran. Veillez à ce que les clips de fixation s'enclenchent correctement.



REMARQUE : Veillez également à ce qu'aucun fil nu de blindage éventuel ne touche pas la carte électronique. Idéalement, raccourcissez-le autant que possible.

11. Revissez le cache frontal à l'aide des deux vis (16).

MISE EN SERVICE

Branchement de l'alimentation électrique

L'alimentation électrique peut être branchée au choix au module intérieur ou extérieur.

Il est également possible de brancher l'alimentation électrique à un point étoile, par ex. lorsque tous les câbles de signaux ont été posés depuis le coffret de fusibles vers les modules intérieurs et extérieurs. Dans ce cas, le bloc d'alimentation doit être branché parallèlement à la masse/GND et au +15V.

Après avoir monté et raccordé tous les éléments, enclenchez la tension de service. En fonction du type de montage, branchez le bloc d'alimentation à une prise adaptée ou enclenchez le disjoncteur auquel le bloc d'alimentation pour rail DIN est raccordé. Pour initialiser l'installation, il convient de sonner une fois sur le module extérieur (en cas de modules extérieurs multiples, sonner une fois sur chaque module extérieur).



REMARQUE : Avant toute intervention sur l'installation, vous devez couper l'alimentation électrique !

EXPLOITATION

L'actionnement du bouton de sonnette du module extérieur déclenche la mélodie du carillon sur le module intérieur et le visiteur s'affiche à l'écran. Appuyez sur la touche d'interphone (4) pour établir la communication vocale. Après avoir parlé au visiteur, vous pouvez ouvrir la porte en appuyant sur la touche d'ouverture de porte (3) (dans la mesure où une gâche électrique est installée) ou couper la communication en appuyant une nouvelle fois sur la touche d'interphone. Le module intérieur est alors de nouveau en mode veille.

Si plusieurs modules extérieurs et/ou caméras supplémentaires sont branchées, l'actionnement de la touche d'écran (2) permet de commuter vers les autres modules extérieurs / caméras supplémentaires. Ceci est possible à tout moment, même sans que la sonnette n'ait été actionnée. Tant que l'image d'une caméra supplémentaire est active, aucune interphone n'est possible.

En appuyant deux fois sur la touche d'interphone, le module intérieur est reconfiguré en mode veille. Si aucune touche n'est actionnée, l'écran se désactive automatiquement après env. 60 secondes.

FONCTIONS DE L'INSTALLATION

NAME

Carillon

Si le bouton de sonnette du module extérieur est actionné, le module intérieur émet le carillon que vous avez réglé, et les cadres lumineux des touches d'interphone et d'ouverture de porte du module intérieur clignotent pendant env. 60 secondes. De plus, l'écran s'active pendant cette durée et l'image de la caméra extérieure s'affiche.

Interphone

Appuyez une fois sur la touche d'interphone. Tandis que l'interphone est active, le cadre lumineux de la touche d'interphone s'allume en continu et en bleu.

Pour couper la communication, il suffit d'actionner une nouvelle fois la touche d'interphone. La communication vocale peut être établie à tout moment. L'actionnement préalable du carillon n'est pas nécessaire. Il suffit d'actionner une fois la touche d'interphone.

Ouverture de la porte

Une gâche électrique raccordée est activée pendant env. 6 secondes ou 1 seconde après l'actionnement bref de la touche d'ouverture de porte (voir notice du module extérieur utilisé). Il n'est pas nécessaire de maintenir la touche d'ouverture de porte actionnée. Pour confirmer, les modules extérieur et intérieur émettent un signal sonore double. De plus, la plaquette nominative s'allume en vert tant que la gâche électrique est actionnée.

La gâche électrique peut être activée si

1. le carillon a été actionné (sans devoir établir une communication auparavant, dans un délai de 60 secondes).
2. la fonction d'interphone est active.

🎵 Réglage de la mélodie

1. Appuyez brièvement sur la touche d'interphone (l'écran s'allume).
2. Appuyez brièvement sur la touche de mélodie pour émettre celle-ci.
3. Appuyez brièvement sur la touche de mélodie pour émettre la mélodie suivante, etc.
4. Appuyez brièvement sur la touche d'interphone pour enregistrer la mélodie (l'écran s'éteint).

16 mélodies différentes sont disponibles au choix.



🔊 Régler le volume vocal

Le réglage de volume vocal (8) sur le côté du module intérieur vous permet de régler en continu le volume avec lequel vous entendez les visiteurs.

🔊 Régler le volume du carillon

Le réglage de volume de carillon (15) sur la carte électronique principale vous permet de régler en continu ce volume. Tournez le réglage avec un petit tournevis dans le sens horaire pour augmenter le volume. Tournez dans le sens antihoraire pour diminuer le volume. Veillez à ne pas trop tourner le potentiomètre.

🚫 Désactiver la mélodie du carillon (par ex. pour la nuit)

La mélodie du carillon peut être désactivée. A cet effet, appuyez une fois brièvement sur la touche de veille (6) du module intérieur. Pour mémoire, la DEL (5) clignote en rouge tant que la mélodie est désactivée. Pour réactiver la mélodie, appuyez une nouvelle fois brièvement sur la touche de veille. La DEL ne clignote plus et la mélodie est réactivée.

Le signal optique (cadre lumineux des touches d'interphone et d'ouverture de porte) reste actif même lorsque la mélodie du carillon est désactivée et affiche toujours l'actionnement du carillon.



REMARQUE : Si le module VTX-BELL est utilisé, celui-ci est aussi désactivé en mode veille, c'est-à-dire que les récepteurs connectés ne fournissent aucun signal.



🚨 Activation du signal d'alarme

Le module extérieur peut émettre un signal d'alarme (par ex. en cas de nuisances). A cet effet, il convient d'appuyer de manière prolongée sur la touche d'alarme/intercom (10) du module intérieur. Le signal d'alarme n'est émis que si la touche est maintenue appuyée dans un délai de 60 secondes après la sonnerie ou si la connexion vocale est établie.

 **Intercom**

Si plusieurs modules intérieurs sont reliés entre eux, il est possible de communiquer entre les modules intérieurs.

En mode veille, si vous appuyez sur la touche d'alarme, tous les modules intérieurs connectés en parallèle sonnent (tous les modules intérieurs d'un logement). Si vous appuyez sur la touche d'interphone de l'un des modules intérieurs en train de sonner, la communication vocale est active. Pour couper la communication, il suffit d'actionner la touche d'interphone.

 **Activer l'écran / commuter les caméras supplémentaires**

La touche d'écran (2) vous permet à tout moment de surveiller la zone d'entrée sans que personne n'ait actionné le bouton de sonnette. Si la touche d'écran est actionnée une seconde fois, l'écran se coupe.

 **REMARQUE** : Si une caméra supplémentaire est connectée (ou plusieurs modules extérieurs), elle peut être activée à l'aide de la touche d'écran. Au premier actionnement de la touche d'écran, la caméra du module extérieur s'active. Un second actionnement commute vers la première caméra supplémentaire, un troisième vers la seconde caméra supplémentaire. Après avoir commuté jusqu'à la dernière caméra, l'image de la première caméra s'affiche de nouveau. Pour éteindre l'écran, vous devez appuyer deux fois sur la touche d'interphone ou attendre env. 60 secondes jusqu'à ce que l'installation recommute automatiquement en mode veille.

REGLAGES

Réglages d'écran (luminosité, contraste, couleur et mode)
L'écran 7" dispose d'un affichage intégré « On Screen Display » (OSD), ouvert à l'aide de la touche de menu (13) lorsque l'écran est actif. Tout nouvel actionnement de la touche de menu affiche la prochaine possibilité de réglage à l'OSD. Les touches « + » et « - » (11 + 12) permettent d'adapter les valeurs. Après 5 secondes sans actionnement de touche, l'OSD se désactive automatiquement et les valeurs réglées sont enregistrées.

Les réglages suivants sont possibles :

Luminosité (Brightness)

Ouvrez le menu à l'aide de la touche de menu pour adapter la luminosité de l'écran aux conditions locales. Augmentez la luminosité avec la touche « + » et diminuez-la avec la touche « - ».

Contraste (Contrast)

Pour adapter le contraste de l'écran, ouvrez l'OSD à l'aide de la touche

de menu et appuyez une nouvelle fois sur la touche de menu. Le point « Contrast » doit alors s'afficher à l'OSD et vous pouvez régler le contraste à l'aide des touches « + » et « - ».

Saturation (Saturation)

Pour adapter la saturation des couleurs de l'écran, ouvrez l'OSD à l'aide de la touche de menu et appuyez deux nouvelles fois sur la touche de menu. Le point « Saturation » doit alors s'afficher à l'OSD et vous pouvez régler la saturation des couleurs à l'aide des touches « + » et « - ».

Son (Audio)

Cette option de menu est sans importance pour cette installation.

 **Reset**

Cette option de l'OSD vous permet de réinitialiser l'écran à ses paramètres d'usine.

Pour réinitialiser l'écran, ouvrez l'OSD à l'aide de la touche de menu et appuyez 5 nouvelles fois sur la touche de menu. Le point « Reset » doit alors s'afficher. Pour exécuter la réinitialisation, appuyez à présent une fois sur la touche « + ». L'OSD disparaît immédiatement et les paramètres d'usine sont rétablis.

Exit

Ce point permet de fermer l'OSD. Lorsque « Exit » s'affiche sur l'OSD, appuyez une fois sur la touche « + » pour quitter l'OSD.

CARACTERISTIQUES TECHNIQUES

Tension de fonctionnement :	15Volt DC
Courant absorbé :	270 ± 50 mA
Plage de température :	de 0 à + 50° C
Humidité ambiante maximale :	85%
Taille de l'écran:	178mm
Résolution d'écran:	1024x600
Dimensions :	220x160x28mm

 **CONSIGNES**

L'influence de forts champs statiques, électriques ou haute fréquence (décharges, téléphones mobiles, installations radio, portables, micro-ondes) peut entraîner des dysfonctionnements des appareils (de l'appareil).

Nettoyage et entretien

Débrancher du secteur les appareils alimentés sur secteur avant le

nettoyage (retirer la fiche). La surface du boîtier peut être nettoyée à l'aide d'un chiffon humidifié avec une lotion savonneuse. Ne pas utiliser de produits abrasifs ou chimiques. Ne retirer la poussière accumulée sur les lattes des grilles d'aération qu'avec un pinceau ou aspirer avec un aspirateur. Ne pas tenir l'embout aspirant juste sur l'appareil.



CONSIGNES DE SECURITE

Tout dommage résultant d'un non-respect des présentes instructions a pour effet d'annuler la garantie ! Nous déclinons toute responsabilité pour les dommages consécutifs !

De même, le constructeur n'assume aucune responsabilité en cas de dommage matériels ou corporels résultants d'une utilisation de l'appareil non conforme aux spécifications ou d'un non-respect des présentes instructions. De tels cas ont pour effet d'annuler la garantie !

Pour des raisons de sécurité et d'homologation, toute transformation ou modification arbitraire du produit est interdite.



Ne démontez jamais le produit! Ceci pourrait provoquer un choc électrique mortel !

Ne laissez pas traîner le matériel d'emballage. Les feuilles ou poches plastiques, les éléments polystyrène, etc. peuvent se transformer en jouets dangereux pour les enfants.

L'usage doit s'effectuer dans des milieux secs uniquement (évités tout usage dans espaces humides comme la salle de bain par exemple). Évitez tout contact du dispositif avec l'humidité ou avec l'eau. Ceci pourrait provoquer un choc électrique mortel !

En cas de doute concernant le raccordement, le fonctionnement ou la sécurité de l'appareil, veuillez contacter un spécialiste.

Ce produit doit être manipulé avec précaution. Les coups, les chocs ou une chute, même d'une faible hauteur, peuvent l'endommager.

GARANTIE LIMITEE A 2 ANS

Il est garanti pendant 2 ans à partir de la date d'achat que ce produit ne présente aucun défaut au niveau du matériau et du modèle. Cette garantie est uniquement valide lorsque l'appareil est utilisé de manière conforme, et entretenu régulièrement. La présente garantie se limite à la réparation ou au réassemblage d'une pièce quelconque de l'appareil dans la mesure où aucune modification ou réparations non autorisées

n'ont été effectuées. Vos droits légaux en tant que client ne sont en aucun cas influencés par cette garantie.

Veillez noter que toute réclamation dans le cadre de la garantie est exclue dans les cas suivants, entre autres :

- Erreur de commande
- Piles vides ou accus défectueux
- Codage erroné ou sélection incorrecte des canaux
- Perturbations dues à d'autres appareils radio (par ex. utilisation d'un téléphone portable)
- Interventions/influences extérieures
- Dégâts mécaniques
- Dégâts provoqués par l'humidité
- Aucune preuve de garantie (bon d'achat)

La garantie s'annule en cas de non-observation du présent mode d'emploi. Nous déclinons toute responsabilité pour tout dommage indirect ! Nous déclinons également toute responsabilité en cas de dommages survenus sur l'appareil ou des personnes suite à une manipulation non-conforme ou la non-observation des consignes de sécurité. La garantie s'annule automatiquement dans ces cas-là !

Responsabilité limitée :

Le fabricant décline toute responsabilité en cas de perte ou de dommages quelconques, y compris les dommages consécutifs ou accessoires qui résultent directement ou indirectement de la défaillance de ce produit.

Cette notice est une publication de la société m-e GmbH modern-electronics, An den Kolonaten 37, 26160 Bad Zwischenahn/Allemagne.

Cette notice est conforme à la réglementation en vigueur lors de l'impression. Sous réserve de modifications techniques et d'équipement.

1A

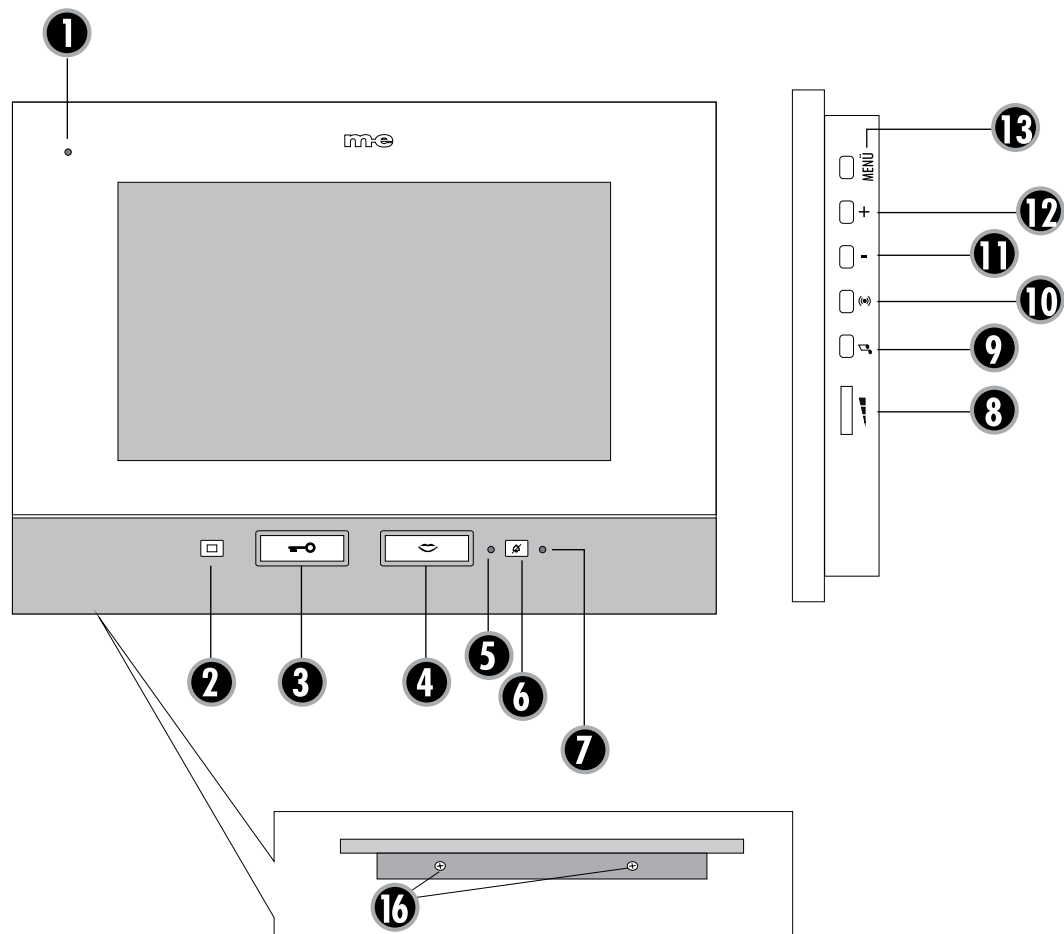

1B

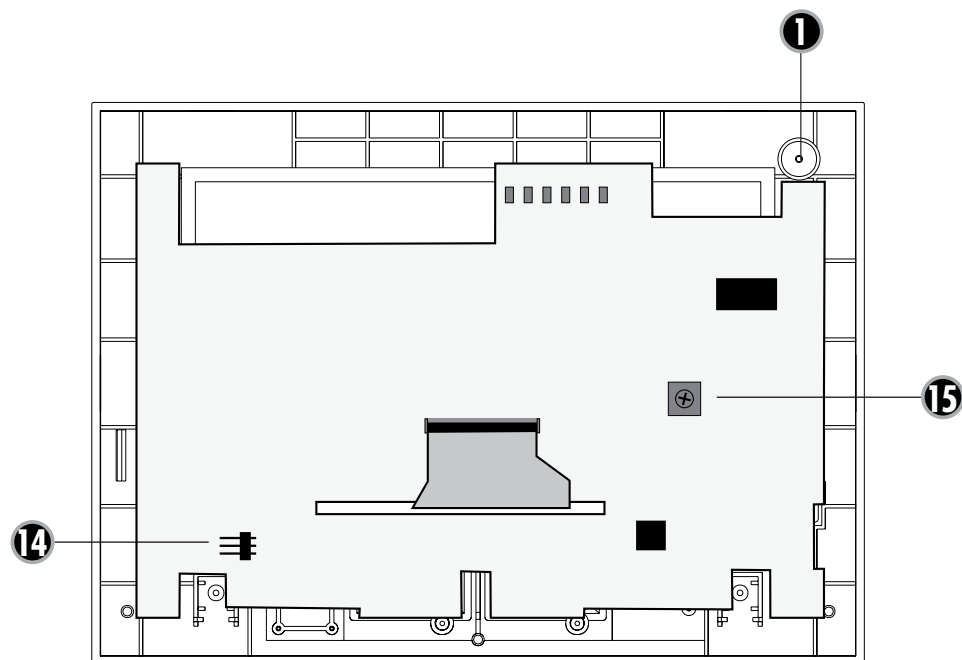

NL

2A

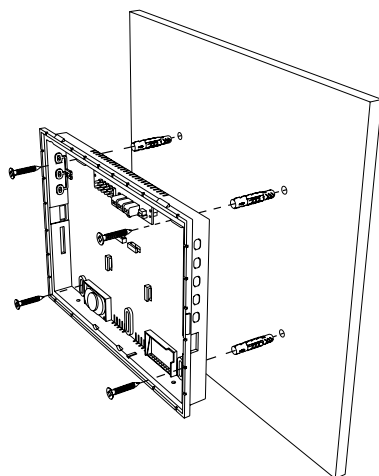

2B

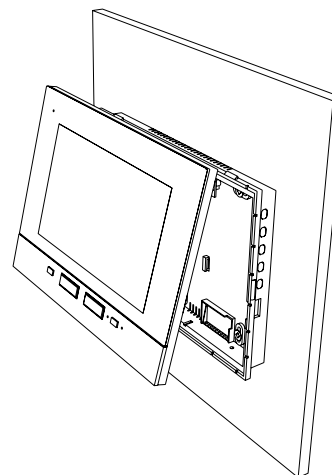

3

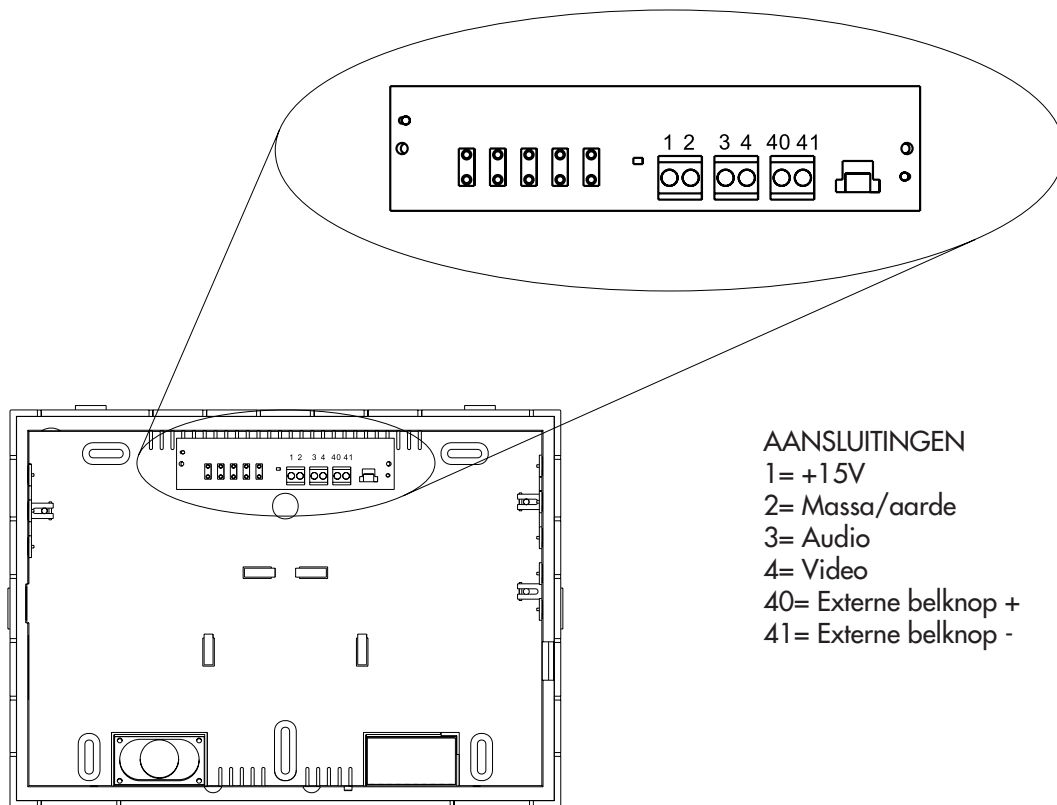

AANSLUITINGEN

- 1= +15V
- 2= Massa/aarde
- 3= Audio
- 4= Video
- 40= Externe belknop +
- 41= Externe belknop -

NL

4

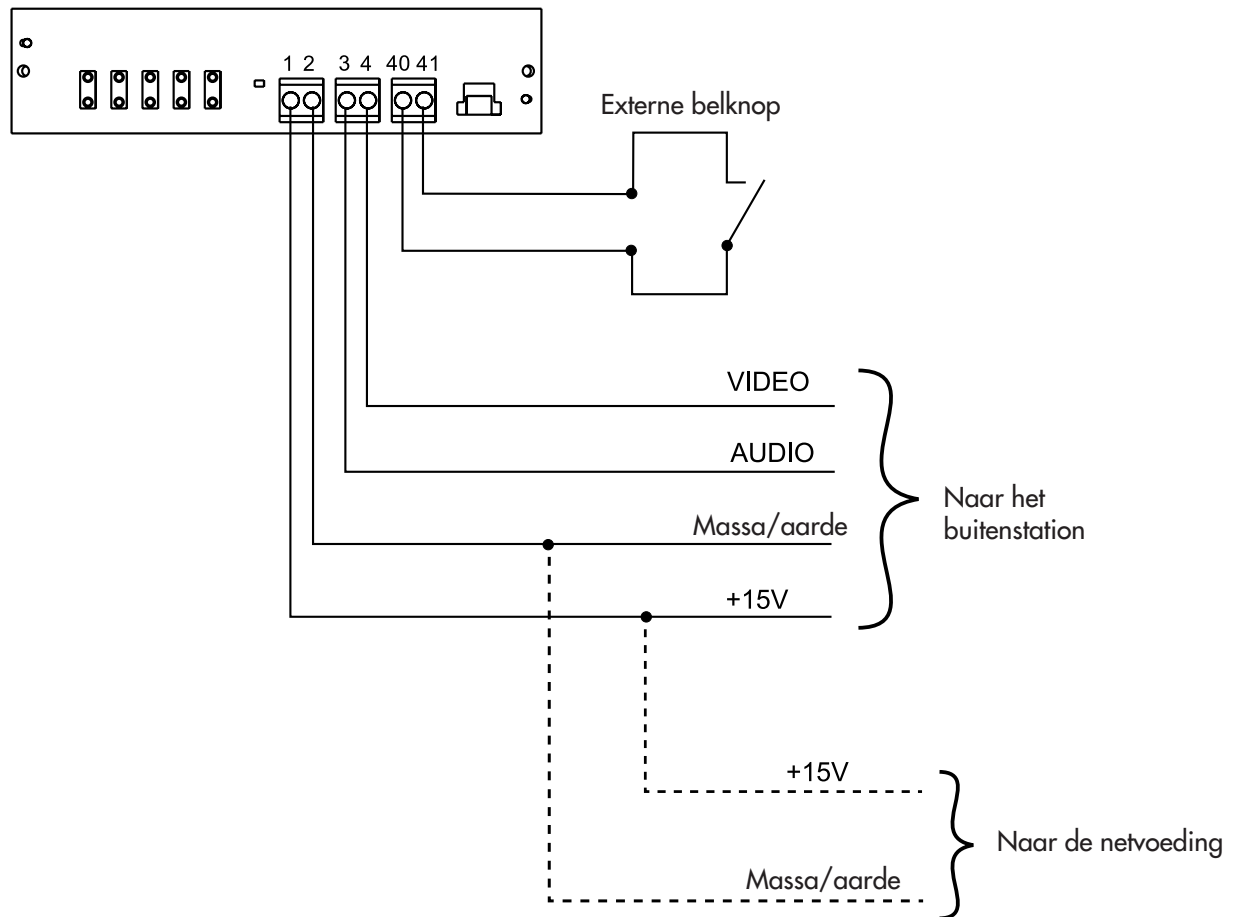

NL

Binnenstation VDV-507 voor een video-deurintercomsysteem

Hartelijk dank dat u ons video-binnenstation hebt gekocht. Dit kan worden gecombineerd met alle onderdelen van de systemen VISTADOOR en VISTUS. Wordt er bij het erop aangesloten buitenstation aangebeld, dan brengt het binnenstation de ingestelde belmelodie ten gehore en kunt u op de monitor zien wie er voor de deur staat. U kunt dan met het bezoek praten en ook de deur openen (mits de deuropener op het systeem is aangesloten).

INHOUD VAN DE VERPAKKING

Binnenstation met beeldscherm met een diagonaal van 17,8 cm (7")
Montagemateriaal
Gebruiks- en montageaanwijzing
Boorsjabloon

Legenda

1 = Microfoon

 2 = Knop Monitor

 3 = Knop Deuropener

 4 = Knop Spreken

5 = Led bij omschakeling op geluidloos

 6 = Knop Niet-storen

7 = Bedrijfs-led

 8 = Instelvoorziening geluidsvolume gesprek

 9 = Knop Melodie

 10 = Knop alarm / intercom

- 11 = Knop min

+ 12 = Knop plus

13 = Knop menu

14 = Stekkerbus voor de VTX-Bell

15 = Instelvoorziening geluidsvolume belmelodie

16 = Schroeven voor de behuizing

INSTALLATIE (Afb. 2a+b)

1. Kies een geschikte plaats uit om de binneneenheid te monteren en breng de leidingen daar naartoe aan.
2. Draai beide schroeven (16) in de binneneenheid en neem de frontplaat van de binneneenheid af.
3. In het midden aan de zijanten van de binneneenheid bevinden zich twee bevestigingsclips. Trek de frontplaat er voorzichtig af.

4. Voor het in de behuizing doorvoeren van de kabels is er bovenaan, onder de aansluitklemmen een opening in de behuizing aangebracht.
5. Plaats het erbij geleverde boorsjabloon met een waterpas recht op de gekozen plaats op de muur waar u de binneneenheid wilt monteren. U kunt voor het markeren van de boorgaten ook de achterkant van de behuizing van het binnenstation gebruiken.
6. Zet het boorsjabloon met plakband vast op de muur en boor de vier gemarkeerde gaten (\varnothing 6 mm).
7. Haal het boorsjabloon weg en steek in ieder gat één van de erbij geleverde pluggen.
8. Steek de aansluitkabel door de opening in de behuizing van de binneneenheid en schroef de behuizing met vier schroeven aan de muur.
9. Sluit de kabels aan volgens het aansluitschema zoals weergegeven in (Afb.4).

 **AANWIJZING:** Knip de kabels niet te kort af. De behuizing is voorzien van lippen om de kabels op te wikkelen.

10. Plaats de frontplaat met de monitor. Let goed op dat de bevestigingsclips op hun plaats vallen.

 **AANWIJZING:** Let er bovendien op dat een eventueel aanwezige blanke draad voor de elektrostatische beveiliging, niet met de printplaat in aanraking komt; het best kunt u de draad zo kort mogelijk afknippen.

11. Schroef de frontplaat weer met beide schroeven vast (16).

INBEDRIJFNAME

Aansluiting voeding

De stroomvoorziening kan naar keuze op het binnen- of het buitenstation worden aangesloten.

Ook kan de voeding op een verdeelpunt worden aangesloten, bijv. wanneer alle signaalkabels vanuit een zekeringkast naar de buiten- en binneneenheden worden gelegd. De netvoeding kan dan parallel op de massa/ aarde en 1,5 V worden aangesloten.

Nadat alle componenten zijn gemonteerd en aangesloten, schakelt u de stroom in. Afhankelijk van de wijze van monteren steekt u de netvoeding in een geschikt stopcontact of schakelt u de automatische zekering in, waarop de hoedrail-netvoeding is aangesloten. Om de installatie te initialiseren, moet u één keer op de buitenenheid aanbellen (wanneer er meerdere buitenstations zijn moet op ieder buitenstation één keer worden aangebeld).

i **AANWIJZING:** Schakel altijd, voordat u werkzaamheden aan de installatie verricht, de stroom weer uit!

GEBRUIK

Door bij de buiteneenheid aan te bellen wordt de belmelodie van de binneneenheid geactiveerd en kunt u het bezoek op de monitor zien. Druk op de knop Spreken (4), om de gespreksverbinding tot stand te brengen. Nadat u met de bezoeker hebt gepraat, kunt u door op de knop Deuropener te drukken (3) de deur openen (mits er een deuropener op het systeem is aangesloten) of, door nog een keer op de knop Spreken te drukken, het gesprek beëindigen. Het binnenstation komt dan weer in de stand-by-modus.

Wanneer er meerdere buitenstations en/of extra camera's zijn aangesloten, kan, door op de knop Monitor te drukken, (2) naar de andere buitenstations / extra camera's worden overgeschakeld. Dat kan op ieder gewenst tijdstip, ook wanneer er niet is gebeld.

Gedurende de tijd dat een extra camera is geactiveerd, kan er geen gesprek plaatsvinden.

Wanneer de knop Spreken twee keer wordt ingedrukt, komt het binnenstation weer in de stand-by-modus. Wanneer er geen knop meer wordt ingedrukt, wordt de monitor automatisch na ca. 60 seconden gedeactiveerd.

FUNCTIES VAN DE INSTALLATIE

NAME

Aanbellen

Wanneer op de belknop op het binnenstation wordt gedrukt, brengt het binnenstation de ingestelde belmelodie ten gehore en knipperen 60 seconden lang de verlichte kaders om de knoppen Spreken en Deuropener op de binneneenheid. Daarnaast wordt de monitor gedurende deze tijd geactiveerd en is het beeld van de buitencamera te zien.

Spreken

Druk één keer op de knop Spreken. Wanneer de gespreksverbinding is geactiveerd, is het kader om de knop Spreken permanent blauw verlicht. Om het gesprek te beëindigen drukt u nog een keer op de knop Spreken. U kunt op elk gewenst moment een gespreksverbinding tot stand brengen. Daarvoor is niet vereist dat er eerst wordt gebeld. Druk gewoon weer op de knop Spreken.

Openen van de deur

Door de knop Deuropener kort in te drukken, activeert u een op het systeem aangesloten deuropener gedurende ca. 6 seconden of gedurende 1 seconde (zie de gebruiksaanwijzing voor het toegepaste bu-

itenstation), de knop Deuropener hoeft u niet ingedrukt te houden. Als bevestiging weerklinkt er zowel op het binnenstation als het buitenstation een dubbele pieptoon en bovendien is het naambord groen verlicht zolang de deuropener is geactiveerd.

U kunt de deuropener activeren wanneer er:

1. is aangebeld (zonder dat u eerst een gesprek tot stand hoeft te brengen, binnen 60 seconden).
2. de functie „Gesprek voeren“, is geactiveerd.

Instellen van de melodie

1. Druk kort op de knop Spreken (de monitor wordt ingeschakeld).
2. Druk kort op de knop Melodie, de melodie wordt afgespeeld.
3. Druk kort op de knop Melodie, de volgende melodie wordt afgespeeld, enzovoort.
4. Druk kort op de knop Spreken om de melodie op te slaan (de monitor wordt uitgeschakeld).

U kunt kiezen uit 16 verschillende melodieën.



Instellen gespreksvolume

Door aan de kant van de binneneenheid het gespreksvolume (8) in te stellen, kunt u traploos het volume instellen waarmee u de bezoeker hoort.

Instellen volume van de belmelodie

Met behulp van de instelvoorziening (15) voor het volume van de belmelodie op de hoofdprintplaat kunt u ook dit volume traploos instellen. Wanneer u met een kleine schroevendraaier rechtsom draait wordt het volume sterker. Wanneer u linksom draait wordt het volume verlaagd.

Let erop dat u de potentiometer niet te ver doordraait.



Deactiveren belmelodie (bijv. tijdens de nachtrust)

U kunt de belmelodie deactiveren. Druk daarvoor één keer kort op de knop Niet storen (6) op het binnenstation. De led (5) knippert rood om u eraan te herinneren dat de belmelodie is gedeactiveerd. Wanneer u de belmelodie weer wilt activeren, drukt u nog een keer op de knop Niet storen. Het knipperen van de led stopt en de melodie is weer geactiveerd.

Het optische signaal (de verlichte kaders rond de knoppen Spreken en Deuropener) blijft ook geactiveerd wanneer de belmelodie is gedeactiveerd en geeft nog steeds aan dat er is aangebeld.



AANWIJZING: Is de VTX-BELL-module toegepast, dan wordt ook deze in de „Niet-storen“-modus gedeactiveerd. De erop aangesloten ontvangers geven dan ook geen signalen dat er is gebeld.

-  **Activeren van het alarmsignaal**
Het buitenstation kan een alarmsignaal laten horen (bijv. bij overlast). Houd daarvoor de knop Alarm-/ Intercom (10) op de binneneenheid ingedrukt. Het alarmsignaal wordt alleen dan ten gehore gebracht, wanneer de knop binnen 60 seconden na het bellen ingedrukt wordt gehouden of bij een bestaande gespreksverbinding.

-  **Intercom**
Wanneer er meerdere binnenstations parallel op elkaar zijn aangesloten, kunnen de binnenstations onderling met elkaar spreken. Wanneer u in de stand-by-modus op de alarmknop drukt, dan wordt op alle parallel aangesloten binnenstations (alle binnenstations van één partij) de belmelodie ten gehore gebracht. Wanneer op één van de binnenstations die de melodie ten gehore brengen op de knop Spreken wordt gedrukt, is de gespreksverbinding geactiveerd. Om het gesprek te beëindigen, drukt u op de knop Spreken.

- Inschakelen van de monitor /**
doorschakelen van de extra camera's
Met de knop Monitor (2) beschikt u op elk moment over de mogelijkheid om de ingangszone te bewaken, zonder dat er iemand heeft aangebeeld. Drukt u de knop Monitor nog een keer in, dan wordt de monitor weer uitgeschakeld.

-  **AANWIJZING:** Wanneer een extra camera is aangesloten (of bij meerdere buitenstations) kunt u die met de knop Monitor activeren. Wanneer u de eerste keer op de knop Monitor drukt, wordt de camera op het buitenstation geactiveerd, door nog een keer te drukken gaat u naar de eerste extra camera, door een derde keer te drukken gaat u naar de tweede extra camera. Wanneer u alle camera's hebt doorlopen, verschijnt opnieuw het beeld van de eerste camera. U kunt de monitor uitsluitend uitschakelen door twee keer op de knop Spreken te drukken, of u wacht 60 seconden om de installatie automatisch in de stand-by-modus te laten terugkeren.

INSTELLINGEN

Monitorinstellingen (helderheid, contrast, kleur en modus)
De 7"-monitor is voorzien van een On Screen Display (OSD), (weergave op het scherm) die, wanneer de monitor is geactiveerd, via de knop Menu (13) wordt opgeroepen. Bij elke volgende keer drukken op de knop Menu wordt de volgende instelmogelijkheid in de OSD gemarkeerd. Met de knoppen „+“ en „-“ (11+12) kunt u de waardes iedere keer aanpassen. Nadat gedurende 5 seconden niet op een knop is gedrukt wordt de OSD automatisch uitgeschakeld en worden de ingestelde waarden opgeslagen.

De hierna genoemde instellingen zijn mogelijk:

Helderheid (Brightness)

Om de helderheid van de monitor aan te passen aan de omstandigheden ter plaatse, roept u met de knop Menu, het menu op. Met de knop „+“ verhoogt u de helderheid, met de knop „-“ verlaagt u de helderheid.

Contrast

Om het contrast van de monitor aan te passen, roept u met de knop Menu de OSD op en drukt u nog een keer op de knop Menu. Het onderdeel „Contrast“ in de OSD moet nu zijn gemarkeerd en u kunt het contrast nu met de knoppen „+“ en „-“ instellen.

Kleurverzadiging (Saturation)

Om de kleurverzadiging van de monitor aan te passen, roept u met de knop Menu de OSD op en drukt u vervolgens nog twee keer op de knop Menu. Het onderdeel „Saturation“ in de OSD moet nu zijn gemarkeerd en u kunt de kleurverzadiging nu met de knoppen „+“ en „-“ instellen.

Geluid (Audio)

Dit menu-onderdeel is voor deze installatie niet relevant.



Reset

Via dit onderdeel in de OSD kan de monitor worden teruggezet op de fabriekinstellingen.

Om de monitor te resetten, roept u met de knop Menu de OSD op en drukt u vervolgens nog vijf keer op de knop Menu. Het onderdeel „Reset“ moet nu zijn gemarkeerd. Om het resetten uit te voeren, drukt u nu één keer op de knop „+“. De OSD verdwijnt onmiddellijk en de fabriekinstellingen zijn weer tot stand gebracht.

Exit

Via dit menu-onderdeel kunt u uit de OSD gaan. Wanneer „Exit“ in de OSD is gemarkeerd, drukt u één keer op de knop „+“ en u verlaat de OSD.

TECHNISCHE GEGEVENS

Werkspanning:	15Volt DC
Stroomverbruik:	270 ± 50 mA
Temperatuurbereik:	0 bis + 50° C
Maximale luchtvochtigheid:	85%
Schermgrootte:	178 mm
Beeldscherm resolutie:	1024x600
Afmetingen:	220x160x28 mm



Aanwijzing

Onder invloed van sterke statische, elektrische of hoogfrequente velden (ontladingen, mobiele telefoons, radiozendingen, GSM's, microgolven) kan de werking van de toestellen (het toestel) nadelig worden beïnvloed.

Reiniging en verzorging

Toestellen aangesloten op de elektriciteit, vóór het reinigen van het stroomnet loskoppelen (stekker uit het stopcontact trekken). Het oppervlak van de behuizing kan worden gereinigd met een zachte doek bevochtigd in zeepop. U mag geen schuurmiddelen of chemische producten gebruiken. Afzetting van stof op verluchtungspleuven, enkel met een borsteltje wegvegen en eventueel met een stofzuiger wegzuigen. De zuigpijp niet rechtstreeks tegen het toestel houden.



VEILIGHEIDSRICHTLIJNEN

Bij schade die door het niet navolgen van deze gebruikershandleiding wordt veroorzaakt, vervalt het recht op garantie. Voor indirecte schade zijn wij niet aansprakelijk!

Voor schade aan zaken of personen die door ongeschikte bediening of niet-opvolgen van de veiligheidsrichtlijnen veroorzaakt wordt, zijn wij niet aansprakelijk. In deze gevallen vervalt elke aanspraak op garantie!

Om veiligheids- en vergunningsredenen (CE) is het niet toegestaan om op eigen houtje het product om te bouwen en/of te veranderen.



Haal het product niet uit elkaar! Er bestaat gevaar op een levensgevaarlijke elektrische schok!

Laat het verpakkingsmateriaal niet achteloos rondslingeren, plastic folie/ zakken, polystyreendelen enz. kunnen in kinderhanden gevaarlijk speelgoed worden.

Het toestel is uitsluitend geschikt voor droge binnenruimtes (geen badkamers of andere vochtige ruimtes). Vermijd dat het toestel vochtig of nat wordt. Er is gevaar op een levensgevaarlijke elektrische schok!

In bedrijfsgebouwen moeten de veiligheidsvoorschriften van het verbod van bedrijfsverenigingen voor elektrische installaties en bedrijfsmiddelen worden gerespecteerd. Wend u tot een vakman als u twijfelt over de werkwijze, de veiligheid of de aansluiting van het toestel.

Ga voorzichtig om met het product - door stoten, slagen of een val van al geringe hoogte wordt het beschadigd.

2 JAAR BEPERKTE GARANTIE

Voor de duur van 2 jaar wordt de garantie gegeven, dat dit product vrij is van defecten in het materiaal en in de uitvoering. Dat is alleen van toepassing als het toestel op normale wijze gebruikt wordt en regelmatig wordt onderhouden. De verplichtingen van deze garantie zijn beperkt tot de reparatie of de nieuwe montage van een of ander onderdeel van het toestel en gelden uitsluitend onder de voorwaarde dat er geen onbevoegde wijzigingen of pogingen tot reparatie werden uitgevoerd. Uw wettelijke rechten als klant worden op geen enkele wijze door deze garantie beïnvloed.

Opgelet!

Er is geen recht op garantie in ondermeer de volgende gevallen:

- bedieningsfouten
- lege batterijen of defecte accu's
- verkeerde codering/kanaalkeuze
- storingen door andere toestellen op radiostralen (bv. gsm-gebruik)
- ingrepen/inwerkingen van buitenaf
- mechanische beschadigingen
- vochtschade
- geen garantiebewijs (aankoopbewijs)

Bij schade die veroorzaakt wordt doordat deze gebruiksaanwijzing niet werd opgevolgd, vervalt alle aanspraak op garantie. Voor vervolgschade zijn wij niet aansprakelijk! Bij materiële of lichamelijke schade die veroorzaakt werd door oncorrect gebruik of doordat de veiligheidsrichtlijnen niet werden opgevolgd, zijn wij niet aansprakelijk. In deze gevallen vervalt elke aanspraak op garantie!

Aansprakelijkheidsbeperking:

De fabrikant is niet aansprakelijk voor het verlies of de beschadiging van om het even welke soort, met inbegrip van bijkomende of vervolgschade, die direct of indirect het resultaat zijn van een fout in het product.

Deze gebruiksaanwijzing is een publicatie van
m-e GmbH modern-electronics,
An den Kolonaten 37, 26160 Bad Zwischenahn/Duitsland

Deze gebruiksaanwijzing voldoet aan de technische eisen bij het ter perse gaan. Wijzigingen in techniek en uitrusting voorbehouden.





**VISTA
DOOR**
SYSTEM

“Hiermit erklärt die me GmbH modern-electronics, dass sich dieses Gerät in Übereinstimmung mit den grundlegenden Anforderungen und den übrigen einschlägigen Bestimmungen befindet.” Die KONFORMITÄTSEKTLÄRUNG kann unter folgender Adresse gefunden werden:

<http://www.m-e.de/download/ce/VDV-507ce.pdf>

